

Libretto istruzioni

Sapphire™ 960Q

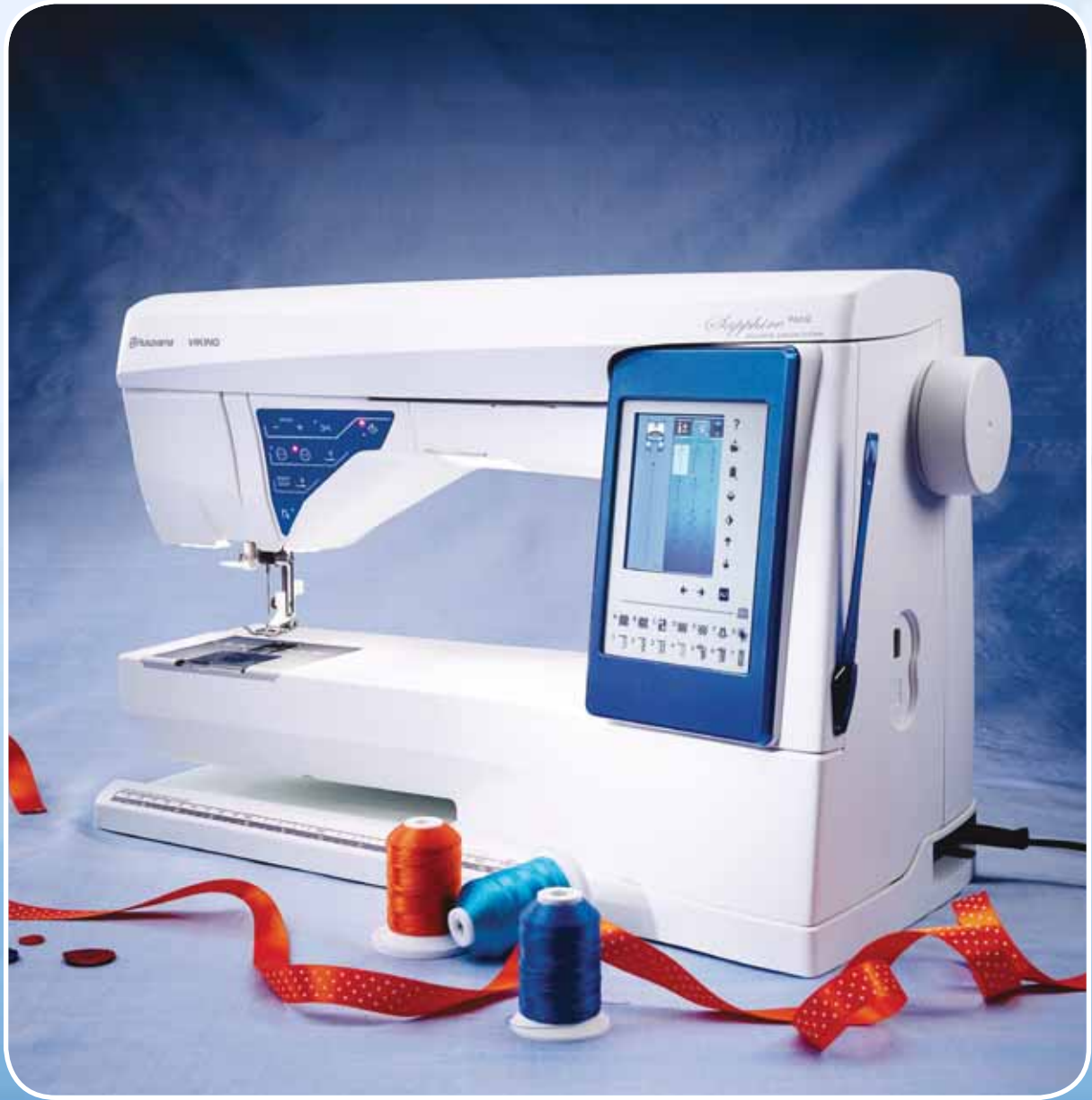

ISTRUZIONI DI SICUREZZA

Questo apparecchio è una macchina per cucire realizzata in conformità con IEC/EN 60335-2-28.

Collegamento elettrico

La presente macchina per cucire deve essere messa in funzione con la tensione indicata sulla targhetta con i dati elettrici.

Note sulla sicurezza

- Questa macchina per cucire non è destinata a persone (e bambini) con ridotte capacità fisiche, mentali o sensorie, né a utenti inesperti o privi delle necessarie conoscenze a meno che non la utilizzino sotto la supervisione o secondo le istruzioni di una persona responsabile della loro sicurezza.
- I bambini devono essere sorvegliati onde accertare che non giochino con la macchina per cucire.
- Evitare di lasciare la macchina non presidiata quando la stessa è alimentata.
- Staccare la spina della macchina per cucire dopo averne terminato l'utilizzo e prima di eseguire qualsiasi operazione di pulizia.
- Spegnerne la macchina per cucire ("0") nel caso in cui sia necessario eseguire una qualsiasi operazione che coinvolga l'ago, come ad esempio l'infilatura, la sostituzione dell'ago stesso, la sostituzione del piedino e così via.
- Non mettere in funzione la macchina per cucire se il cavo o la spina di alimentazione sono danneggiati.
- Tenere le dita lontano dalle parti in movimento. È necessario agire con particolare attenzione in prossimità dell'ago della macchina.
- Indossare occhiali di sicurezza.
- Utilizzare la macchina solo per l'uso descritto nel presente manuale. Utilizzare solo gli accessori raccomandati dal produttore, come descritto nel manuale.



Al momento dello smaltimento, questo prodotto deve essere accuratamente riciclato in conformità della vigente legislazione nazionale sui prodotti elettrici ed elettronici. In caso di dubbi, rivolgersi al proprio rivenditore di fiducia.

SOMMARIO

| | |
|--|-------------|
| Informazioni sulla macchina | 1:5 |
| PANORAMICA DELLA MACCHINA | 1:6 |
| Lato posteriore | 1:6 |
| Area dell'ago | 1:6 |
| Box accessori..... | 1:7 |
| ACCESSORI | 1:7 |
| Accessori in dotazione..... | 1:7 |
| Accessori in dotazione (non in figura)..... | 1:7 |
| Piedini | 1:8 |
| PUNTI | 1:10 |
| CARATTERI ALFABETICI | 1:16 |
| Impostazione | 2:1 |
| APERTURA DELL'IMBALLO | 2:2 |
| Collegamento del cavo del pedale..... | 2:2 |
| Collegare il cavo di alimentazione e il pedale..... | 2:2 |
| SISTEMAZIONE DELLA MACCHINA PER CUCIRE DOPO L'UTILIZZO | 2:3 |
| BRACCIO LIBERO | 2:3 |
| PORTA USB | 2:3 |
| Collegamento e rimozione dalla porta USB..... | 2:3 |
| PORTA-SPOLA | 2:4 |
| Posizione orizzontale..... | 2:4 |
| Posizione verticale..... | 2:4 |
| Porta-spola ausiliario..... | 2:4 |
| INFILATURA DEL FILO SUPERIORE | 2:5 |
| INFILA-AGO | 2:5 |
| INFILATURA DELL'AGO DOPPIO | 2:6 |
| TAGLIA-FILO | 2:6 |
| SENSORE DEL FILO | 2:6 |
| CARICAMENTO DELLA BOBINA | 2:7 |
| Caricamento della bobina tramite l'ago | 2:7 |
| Caricamento dei fili speciali | 2:7 |
| SOSTITUZIONE DELLA PIASTRA DELL'AGO | 2:8 |
| INSERIMENTO BOBINA | 2:8 |
| SOSTITUZIONE DEL PIEDINO | 2:8 |
| SOSTITUZIONE DELL'AGO | 2:9 |
| AGHI | 2:9 |
| FILATI | 2:10 |
| STABILIZZATORI | 2:10 |
| PENNA PICTOGRAM™ | 2:10 |
| AGGIORNAMENTO DELLA MACCHINA | 2:11 |
| Istruzioni per l'aggiornamento..... | 2:11 |
| Impostazioni e pulsanti funzione | 3:1 |
| PULSANTI FUNZIONE | 3:2 |
| Velocità + e -..... | 3:2 |
| Taglia-filo selettivo | 3:2 |
| Arresto ago Su/Giù..... | 3:2 |
| STOP..... | 3:2 |
| FIX | 3:3 |
| Sollevamento automatico del piedino e sollevamento automatico extra..... | 3:3 |
| Avvio/Arresto | 3:3 |
| Piedino sensore in posizione abbassata / Ruota..... | 3:3 |
| Retromarcia | 3:3 |
| EXCLUSIVE SENSOR SYSTEM™ | 3:3 |

| | |
|---|-------------|
| PULSANTI FUNZIONE | 3:3 |
| PANORAMICA DELL'AREA INTERATTIVA | 3:4 |
| Guida rapida..... | 3:4 |
| Salva in I miei punti/I miei file | 3:4 |
| Cancella..... | 3:4 |
| Specchia in orizzontale/ verticale..... | 3:4 |
| ALT e frecce funzione..... | 3:4 |
| FUNZIONE EXCLUSIVE SEWING ADVISOR™ - GUIDA AL CUCITO | 3:4 |
| SCHERMO INTERATTIVO A COLORI | 3:5 |
| Menu Start..... | 3:5 |
| Barra degli strumenti | 3:5 |
| MENU IMPOSTAZIONI | 3:6 |
| Impostazioni macchina | 3:6 |
| Impostazioni punti | 3:7 |
| Impostazioni cucito | 3:8 |
| Icone utilizzate di frequente | 3:8 |
| Cucito | 4:1 |
| SCHEDE | 4:2 |
| Scheda Menu Punti | 4:2 |
| Scheda Informazioni di cucito | 4:3 |
| Modifica punti..... | 4:5 |
| Funzione ALT e frecce..... | 4:5 |
| FUNZIONE EXCLUSIVE SEWING ADVISOR™ - GUIDA AL CUCITO | 4:7 |
| Scelta del tessuto | 4:7 |
| Tecniche di cucito | 4:8 |
| TECNICHE DI CUCITO | 4:9 |
| Cucitura..... | 4:9 |
| Sorfilatura | 4:10 |
| Cucitura e sorfilatura..... | 4:11 |
| Cucitura/sorfilatura per maglia a coste..... | 4:11 |
| Imbastitura | 4:12 |
| Orlo invisibile | 4:12 |
| Orlo | 4:13 |
| Asole perfette con le tecnologia PBB | 4:14 |
| Asola manuale..... | 4:15 |
| Travetta manuale | 4:16 |
| Speciali tecniche di cucito | 4:16 |
| Quilt a mano libera | 4:17 |
| MESSAGGI POPUP DI CUCITO | 4:18 |



| | |
|---|------------|
| Sequenza | 5:1 |
| SEQUENZA | 5:2 |
| MODIFICA DI SEQUENZE DI PUNTI O LETTERE | 5:3 |
| Schede in modalità Programmazione..... | 5:3 |
| Comandi per le sequenze di punti..... | 5:3 |
| ESECUZIONE DI UNA SEQUENZA DI PUNTI | 5:4 |
| SALVARE IN I MIEI PUNTI | 5:4 |
| RICARICAMENTO DI UNA SEQUENZA DI PUNTI | 5:5 |
| MESSAGGI POP-UP SULLA SEQUENZA | 5:5 |
| | |
| File Manager | 6:1 |
| FILE MANAGER | 6:2 |
| MEMORIA DISPONIBILE | 6:2 |
| COME SFOGLIARE IL FILE MANAGER | 6:3 |
| Vista elenco..... | 6:3 |
| I MIEI FILE | 6:3 |
| USB..... | 6:3 |
| Aprire una cartella..... | 6:3 |
| Salire di un livello cartelle..... | 6:3 |
| ORGANIZZAZIONE | 6:4 |
| Creazione di una nuova cartella..... | 6:4 |
| Spostare file o cartella..... | 6:4 |
| Copiare/Incollare file o cartella..... | 6:4 |
| Rinominare file o cartella..... | 6:4 |
| Cancellare un file o una cartella..... | 6:4 |
| MESSAGGI POPUP DI FILE MANAGER | 6:4 |
| | |
| Manutenzione | 7:1 |
| PULIZIA DELLA MACCHINA | 7:2 |
| RISOLUZIONE DEI PROBLEMI | 7:3 |

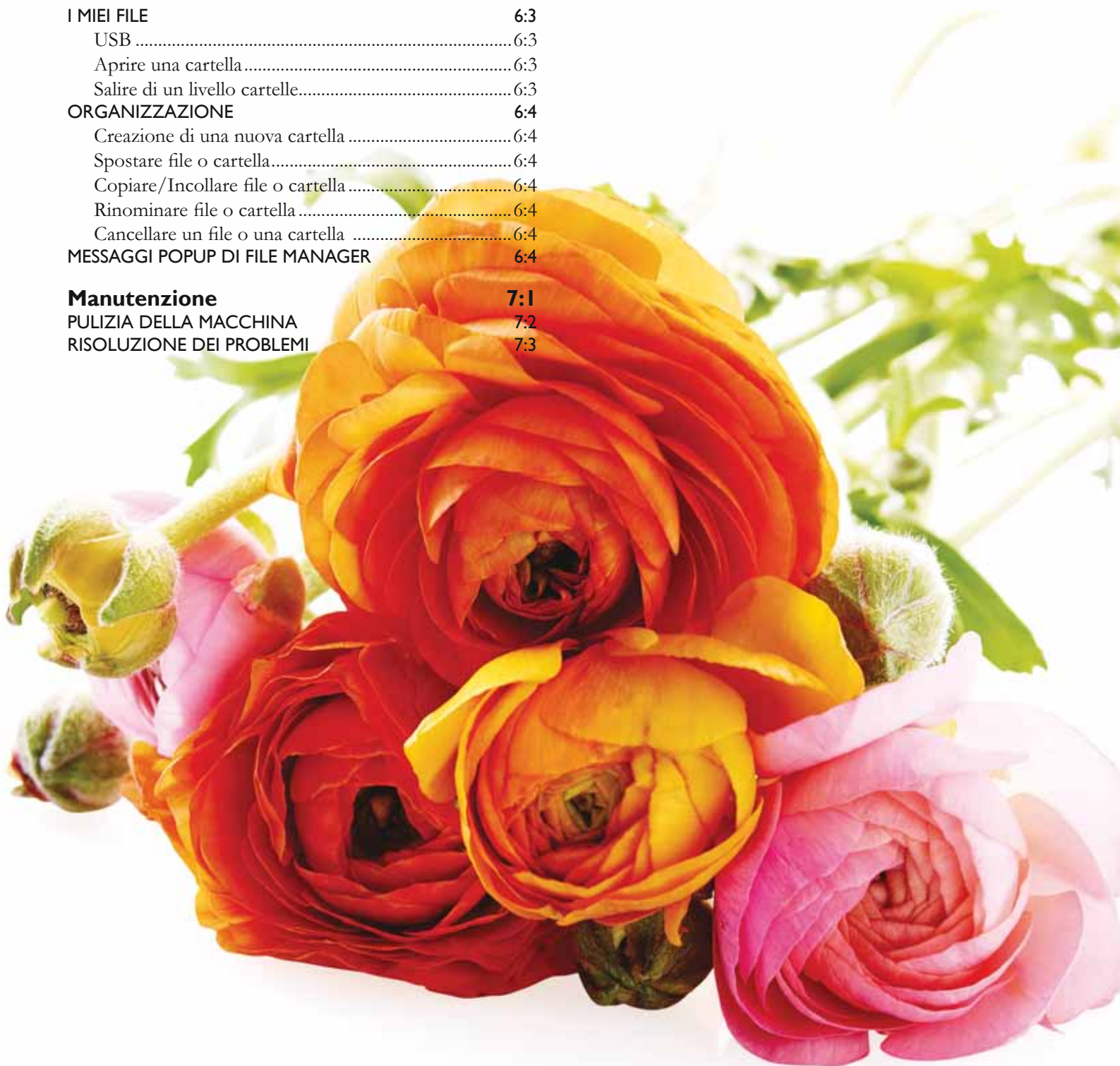

Husqvarna

1 INFORMAZIONI SULLA MACCHINA

Questa sezione della Guida fornirà una panoramica della macchina, degli accessori e dei punti.



PANORAMICA DELLA MACCHINA

1. Coperchio
2. Guida-filo di pretensionamento
3. Dischi tendifilo
4. Leva tendifilo
5. Fessure per i fili
6. Disco tendifilo per caricamento bobina
7. Taglia-filo
8. Luci LED
9. Placca ago
10. Copri-bobina
11. Righello per bottoni e metro incorporato
12. Piastra base
13. Pannello dei tasti funzione
14. Porta-spola principale
15. Guida-filo caricabobina
16. Porta-spola ausiliario
17. Caricabobina
18. Taglia-filo per caricabobina
19. Leva caricabobina
20. Volantino
21. Schermo interattivo a colori
22. Porta USB incorporata
23. Porta-stilo
24. Interruttore ON/OFF, connettori per cavo di alimentazione e pedale

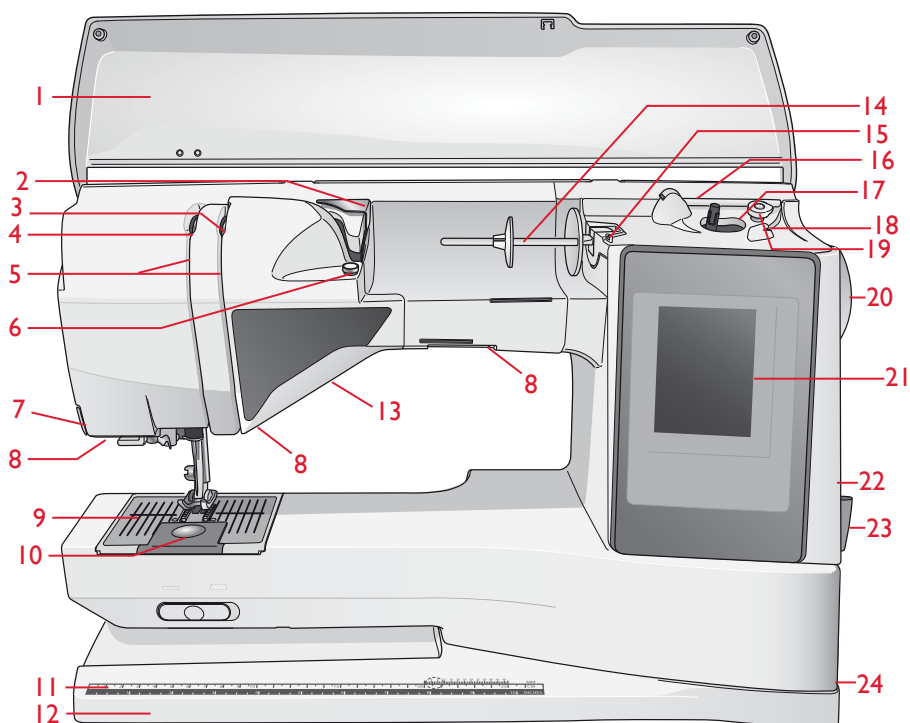

LATO POSTERIORE

25. Maniglia
26. Braccio libero

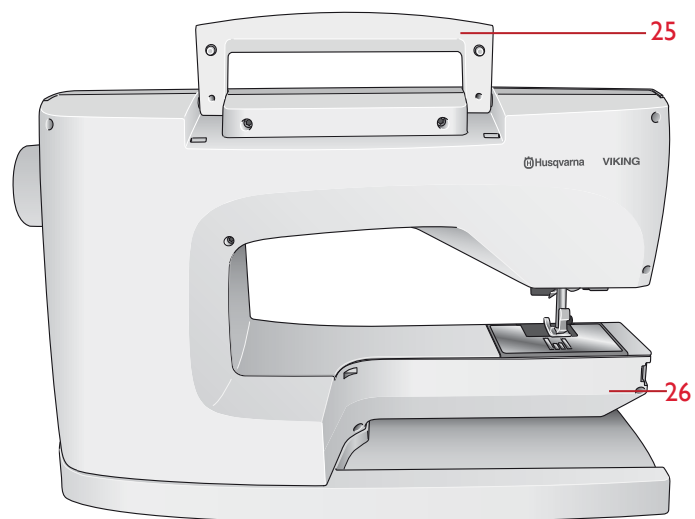

AREA DELL'AGO

27. Sede del piedino sensore per asole in un unico passaggio
28. Infila-ago incorporato
29. Barra-ago
30. Blocca-ago
31. Guida-filo nell'ago
32. Barra e attacco del piedino
33. Piedino

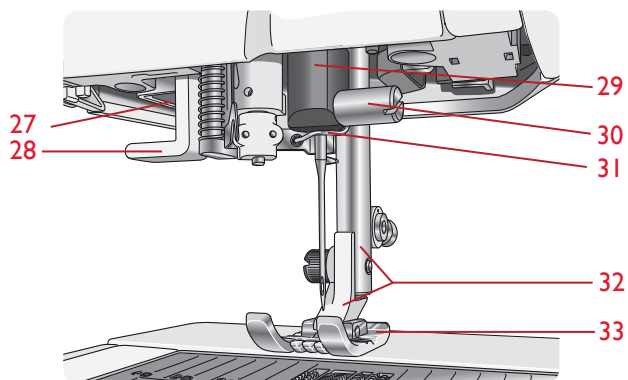

BOX ACCESSORI

Il box accessori presenta appositi scomparti per piedini e bobine, nonché vani per aghi e altri accessori. Riporre gli accessori nell'apposito box in modo che siano facilmente accessibili.

- 34. Vano per gli accessori
- 35. Piedini e porta-bobina estraibili

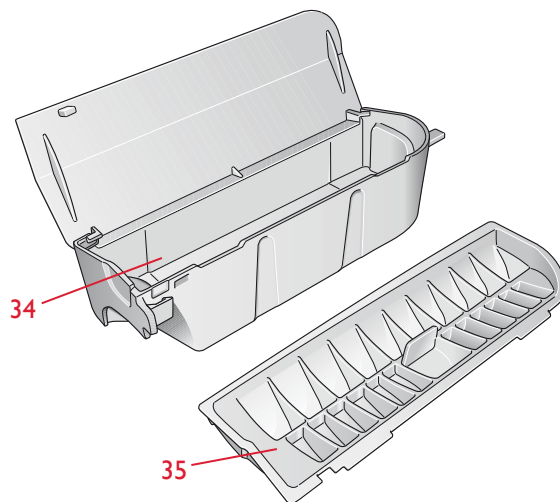

ACCESSORI

ACCESSORI IN DOTAZIONE

- 36. Stilo
- 37. Retino (2)
- 38. Dischetto in feltro (2)
- 39. Cacciavite
- 40. Taglia-asole
- 41. Pennello
- 42. Guida per bordi/quilt
- 43. 2 blocca-spola, grande
(1 fissato alla macchina al momento della consegna)
- 44. Blocca-spola, medio
(fissato alla macchina al momento della consegna)
- 45. Blocca-spola, piccolo
- 46. Attrezzo universale/Piastrina elevatrice
- 47. 6 Bobine (una già montata sulla macchina alla consegna)
- 48. Penna PICTOGRAM™
- 49. Piastrina per punto diritto

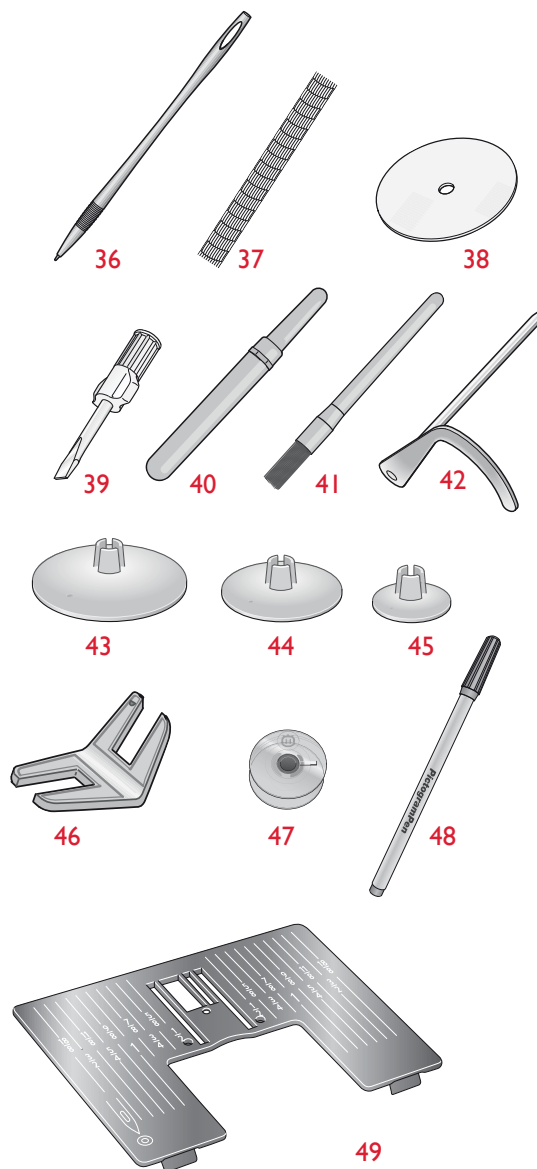

ACCESSORI IN DOTAZIONE (non in figura)

- Custodia da trasporto (già sulla macchina alla consegna)
- Pedale
- Cavo di alimentazione
- Aghi
- Filo
- Scheda della garanzia
- Panno microfibra

PIEDINI

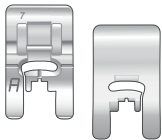

Piedino A per punti utili

Già inserito sulla macchina per cucire alla consegna. Questo piedino viene utilizzato prevalentemente per eseguire cuciture dritte e a zigzag con una lunghezza del punto superiore a 1,0.

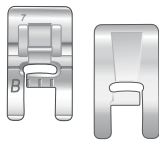

Piedino B per punti decorativi

Per punti zigzag stretti (punti cordoncino) con lunghezza inferiore a 1,0 mm; serve anche per altri punti utili o decorativi. L'incavo al di sotto del piedino facilita lo scorrimento sui punti.

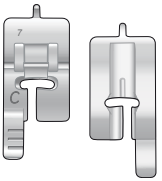

Piedino C per asole

Per asole cucite a mano. Questo piedino è graduato per determinare la lunghezza dell'asola. Il centro misura 15 mm dal bordo del tessuto. I due incavi sul lato inferiore facilitano il trasporto lungo le colonnine dell'asola. Lo sperone nella parte posteriore del piedino serve a sostenere la cordonatura per le asole cordonate.

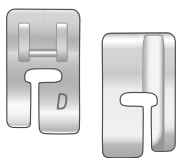

Piedino D per orlo invisibile

Questo piedino serve per cucire orli invisibili. Il bordo interno del piedino guida il tessuto. Il lato destro del piedino è stato concepito per avanzare lungo il margine dell'orlo.

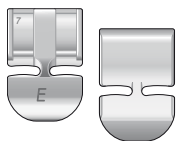

Piedino E per cerniere lampo

Questo piedino può essere inserito sia a destra che a sinistra dell'ago, per agevolare la cucitura su entrambi i lati della cerniera. Spostare la posizione dell'ago a destra o sinistra per cucire più vicino ai denti della cerniera o per coprire profilature spesse.

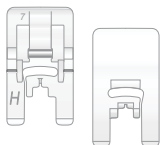

Piedino H antiaderente

Il lato inferiore del piedino presenta un rivestimento antiaderente. Viene utilizzato per cucire schiuma, vinile, plastica o pelle per evitare che il materiale si attacchi al piedino stesso.

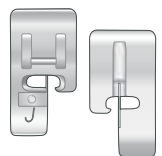

Piedino J per margini

Piedino per sorfilare e cucire/sorfilare con punti di larghezza pari a 5,0 e 5,5 mm. I punti si formano sopra il perno per evitare che il bordo del tessuto si arricci.

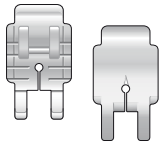

Piedino P per trapuntare da 6 mm

Questo piedino serve per unire i blocchi di un quilt. È dotato di due tacche guida a 6 mm e 3 mm dall'ago.



Piedino a punta aperta

Per applicazioni a punto pieno, tapering e punti decorativi. L'incavo al di sotto del piedino facilita lo scorrimento sui punti e il piedino trasparente aperto sul lato anteriore offre una maggiore visibilità e precisione.



Piedino R per ricamare/rammendare

Questo piedino serve per ricami/quilt/cuciture a mano libera e ricami al telaio.

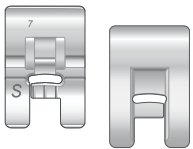

Piedino S per movimento laterale

Questo piedino serve per cuciture con movimento laterale/fantasigrammi.

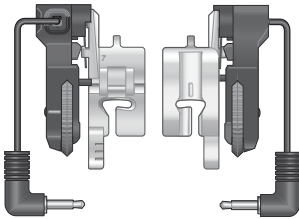

Piedino sensore per asole in un unico passaggio

Inserirlo nella macchina e poi specificare la lunghezza di asola desiderata per cucire le asole in un unico passaggio. Il riferimento centrale misura 15 mm dal bordo del tessuto.





















Rivestimenti scorrevoli autoadesivi



















Utilizzati per il piedino C/piedino sensore per asole in un unico passaggio quando si eseguono delle asole su tessuti plastificati, pelle, ecc.

PUNTI

A – Punti utili

Punti per cucire e rammendare capi.

| Punto | Punto numero | Nome del punto | Piedino | Applicazione |
|---|--------------|--|---------|--|
|  | 1 | Punto dritto, ago in posizione centrale | A/B | Per tutti i tipi di cucitura. Scegliere tra 29 diverse posizioni dell'ago. |
|  | 2 | Punto elastico, ago in posizione sinistra | A/B | Per cuciture su tricot e tessuti elastici. |
|  | 3 | Punto dritto rinforzato, ago in posizione centrale | A/B | Per cuciture destinate a sostenere sforzi notevoli. Rinforzata con punto triplo. Utilizzato per rinforzare e impunturare indumenti sportivi e abiti da lavoro. Per impunturare, aumentare la lunghezza del punto e spostare l'ago in una delle 29 posizioni. |
|  | 4 | Punto per imbastire | A/B | Per imbastire due pezzi di tessuto con punto molto lungo. Per impunturare, aumentare la lunghezza del punto e regolare l'ago in una delle 29 posizioni. |
|  | 5 | Punto dritto con FIX | A/B | Inizia e termina con cucitura in avanti e all'indietro per un fissaggio più saldo. |
|  | 6 | Punto dritto per imbastire | A | Abbassa le griffe. Utilizzarlo con il pedale per imbastire diversi pezzi di stoffa. Fare avanzare il tessuto passando alla successiva posizione da imbastire quando si alza il piedino. |
|  | 7 | Zigzag | A/B | Per applicazioni, orli in pizzo, cucire fasce, ecc. La larghezza del punto aumenta specularmente su ambo i lati. |
|  | 8 | Zigzag triplo | A/B/H | Per imbastire, cucire toppe ed elastici. Adatto a tessuti leggeri e medi. Per sorfilare, selezionare sorfilatura da Exclusive SEWING ADVISOR™. |
|  | 9 | Zigzag doppio | A/B | Per unire due tessuti con orli rifiniti e ottenere increspature elastiche. Adatto anche per la cucitura su merletto. |
|  | 10 | Punto di sorfilatura | J | Per cucire e sorfilare contemporaneamente gli orli. Per tessuti non elastici ed elastici leggeri. |
|  | 11 | Punto per cucitura/sorfilatura elastica | A/B | Per cucire e sorfilare contemporaneamente gli orli. Per tessuti elastici medi e medio/pesanti. |
|  | 12 | Punto overlock | A/B | Per cucire e sorfilare contemporaneamente gli orli. Per tessuti elastici medi. |
|  | 13 | Punto overlock doppio | A/B | Per cucire e sorfilare contemporaneamente gli orli. Per tessuti pesanti elastici e non elastici. |
|  | 14 | Punto overlock piatto | A/B | Utilizzare per orli decorativi, orli sovrapposti e, cinture e fasce. Per tessuti elastici pesanti / medi. |
|  | 15 | Punto per orlo invisibile elastico | D | Esegue orli invisibili su tessuti elastici pesanti e medi. |
|  | 16 | Orlo invisibile per tessuti non elastici | D | Esegue orli invisibili su tessuti non elastici pesanti e medi. |
|  | 17 | Punto conchiglia | A/B | Per orli, cucire sul bordo di tessuti elastici leggeri. Cucire i tessuti in diagonale. |
|  | 18 | Zigzag rinforzato | B | Per unire tessuti lungo i bordi oppure sovrapporre la pelle. Per il cucito decorativo. |
|  | 19 | Punto elastico o smock | A/B | Eseguire due cuciture con filo elastico per ottenere un'increspatura elastica. |

| Punto | Punto numero | Nome del punto | Piedino | Applicazione |
|---|--------------|--|---|--|
|  | 20 | Punto elastico/ coulisse | A/B | Per cuciture sovrapposte su tricot. Per rivestire elastici stretti. |
|  | 21 | Punto d'assemblaggio | A/B | Per unire due tessuti con orli rifiniti e ottenere increspature elastiche. |
|  | 22 | Travetta (manuale) | A/B | Per rinforzare tasche, aperture di camicie, passanti delle cinture e la base delle cerniere lampo. |
|  | 23 | Punto per fermare i passanti. | A | Per fermare i passanti. |
|  | 24 | Zigzag triplo | J | Per sorfilare, rammendare e cucire su toppe ed elastici. Per tessuti leggeri e normali. |
|  | 25 | Punto per rammendo (in avanti e indietro) | A/B | Per rammendare e riparare piccoli strappi in abiti da lavoro, jeans, tovaglie e altro. Cucire sopra lo strappo, proseguire cucendo all'indietro con la funzione di retromarcia e impostare l'arresto automatico. |
|  | 26 | Punto per rammendo (verticale) | A/B | Per rammendare piccoli strappi. |
|  | 27 | Asola con travette | Piedino sensore per asole in un unico passaggio/C | Asola standard per tessuti virtualmente di qualsiasi peso. |
|  | 28 | Asola arrotondata | Piedino sensore per asole in un unico passaggio/C | Per bluse e abiti per bambini. |
|  | 29 | Asola rinforzata per tessuti medi | C | Per tessuti medi e pesanti. |
|  | 30 | Asola Heirloom | Piedino sensore per per asole in un unico passaggio/C | Per conferire un "aspetto artigianale" alle asole realizzate su tessuti fini e delicati. Suggerimento: per asole da eseguire su tessuto jeans, aumentare la lunghezza e la larghezza. Usare filo più doppio. |
|  | 31 | Asola arrotondata Heirloom | Piedino sensore per asole in un unico passaggio/C | Per conferire un "aspetto artigianale" su tessuti fini e delicati. |
|  | 32 | Asola a goccia | Piedino sensore per asole in un unico passaggio/C | Per giacche, soprabiti ecc. di sartoria. |
|  | 33 | Asola rinforzata | Piedino sensore per asole in un unico passaggio/C | Con travette rinforzate. |
|  | 34 | Asola a punto dritto su pelle | A/B | Per pelle e scamosciato. |
|  | 35 | Asola profilata (punto dritto) | A/B | Con ampio spazio di taglio per asole profilate. |
|  | 36 | Cucitura bottone | Nessun piedino | Per cucire i bottoni. Impostare il numero di punti sullo schermo interattivo. |
|  | 37 | Occhiello | B | Per cinture, pizzi, ecc. |
|  | 38 | Foro inglese a goccia | B | Per merletti e decorazioni. |

A - Punti utili

Punti per cucire e rammendare capi.

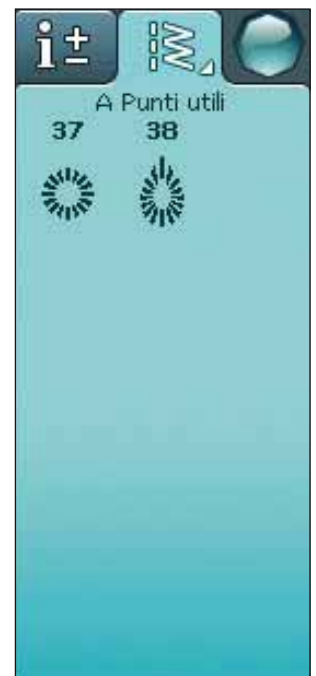
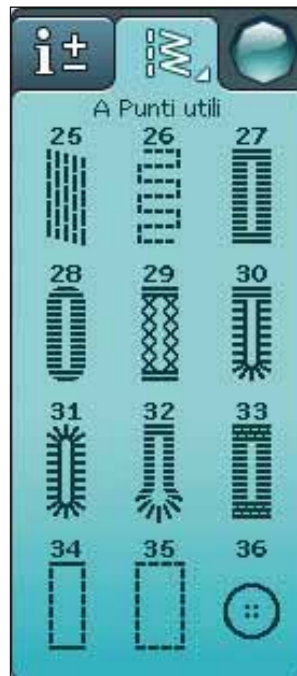
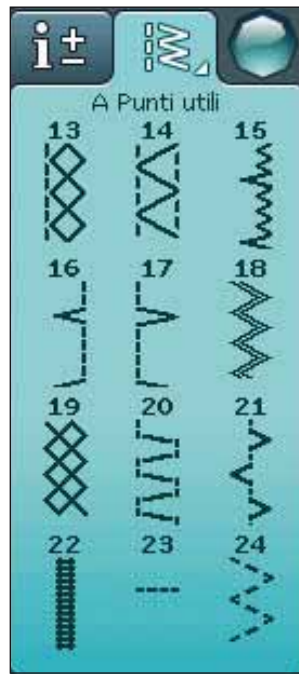
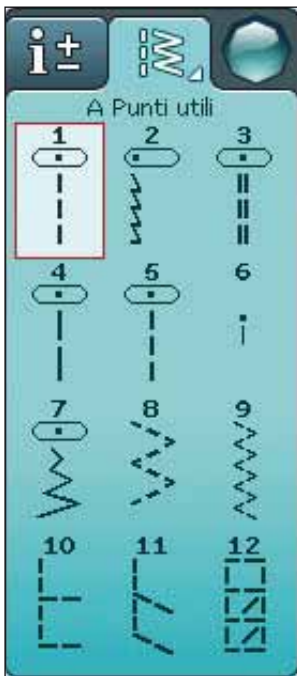

B - Punti piatti

Per cuciture decorative e applicazioni.

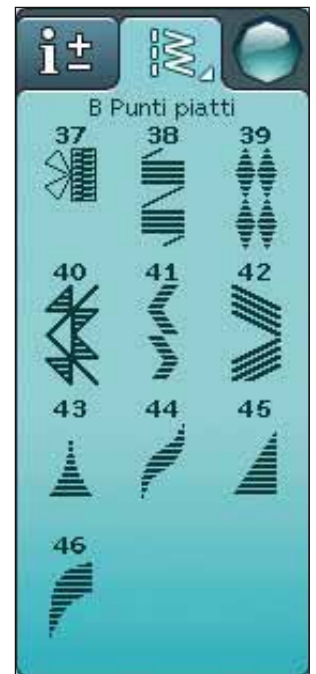
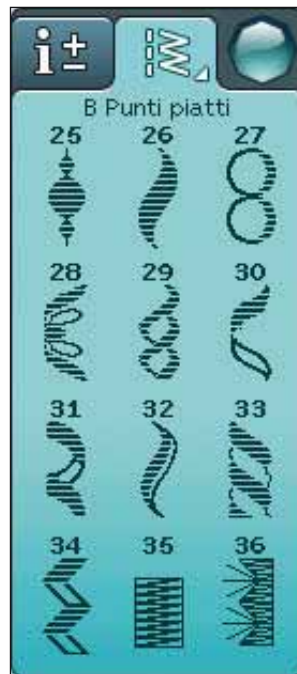
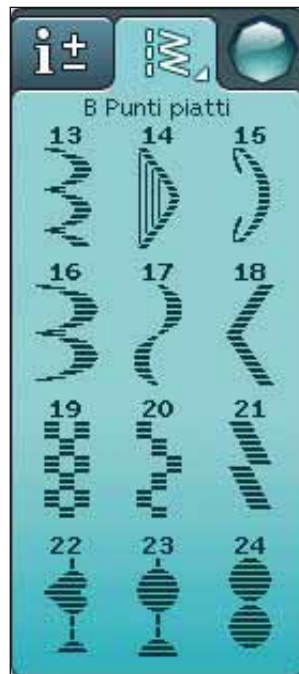
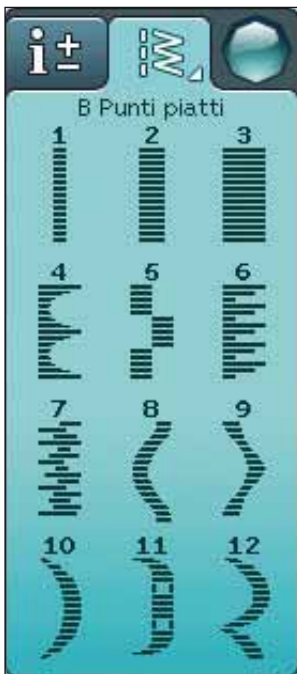

C - Punti Heirloom

Per orli a giorno, punto smock e per cucire pizzi, orlature e altro. È possibile utilizzare alcuni punti con l'ago lanceolato.

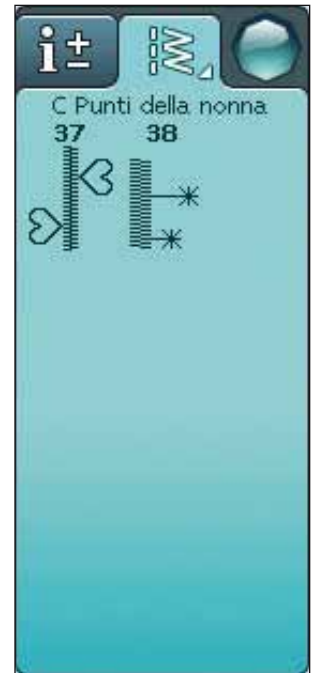
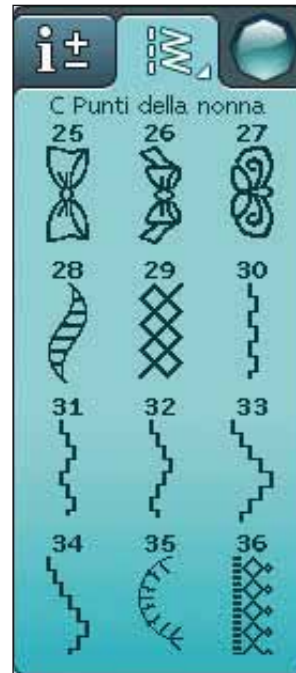
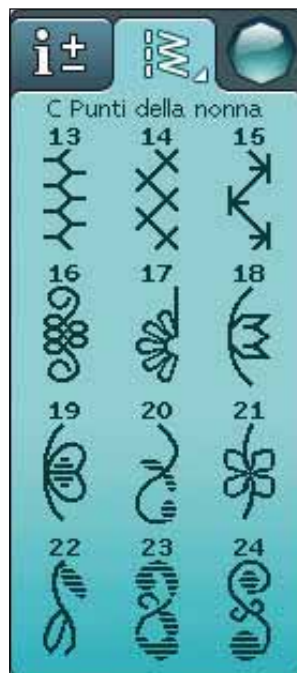
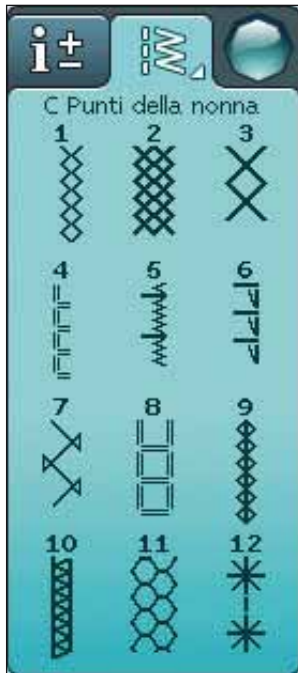

D - Punti quilt

Punti per tutti i tipi di tecniche quilt.

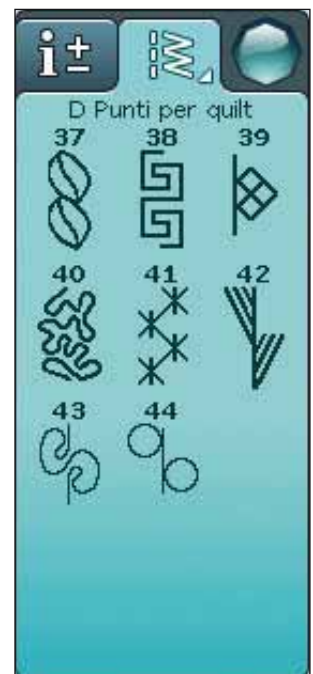
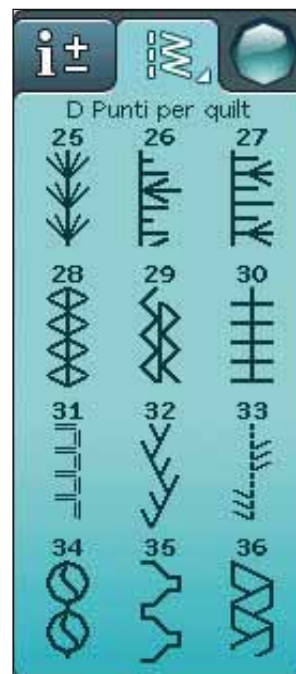
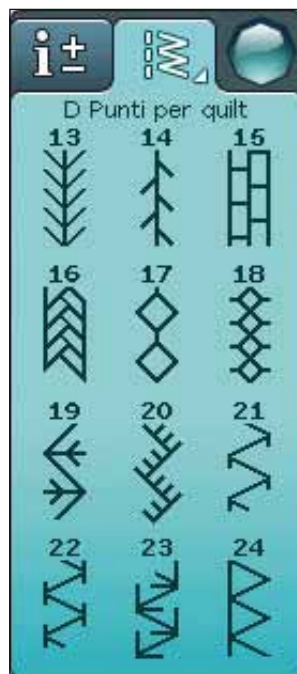
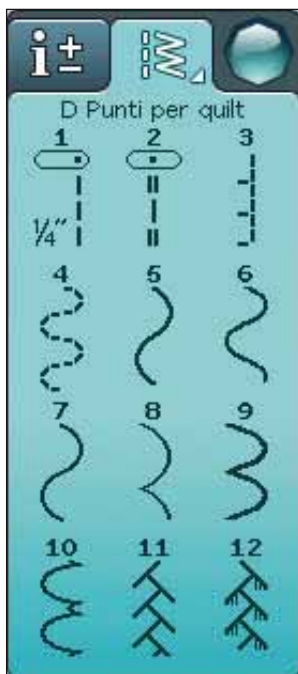

E - Punti vintage

Una scelta di punti per quilt crazy patch e per cuciture decorative.

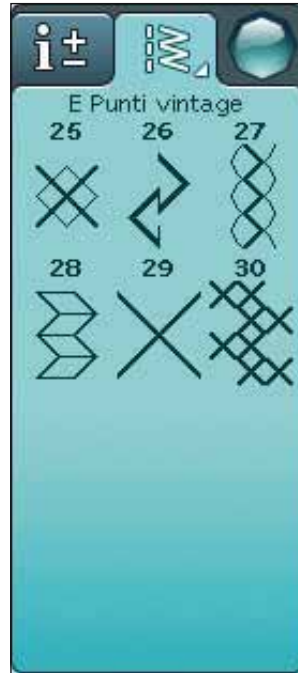
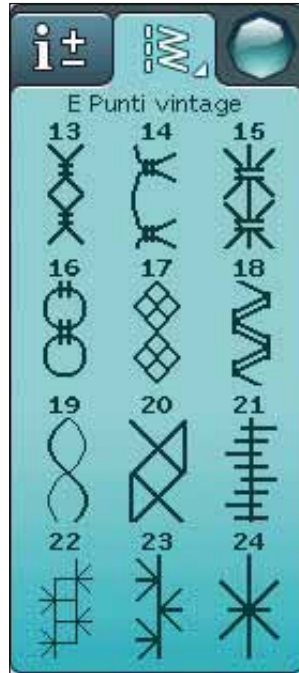
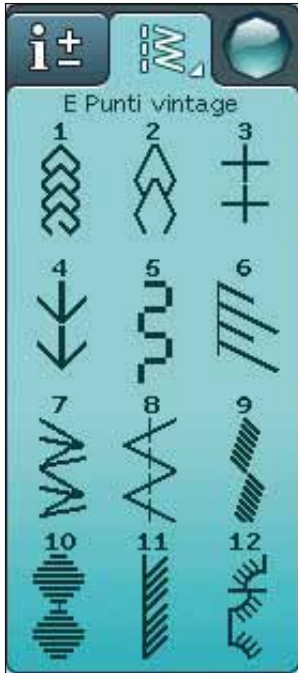

F - Punti decorativi

Per il cucito decorativo.

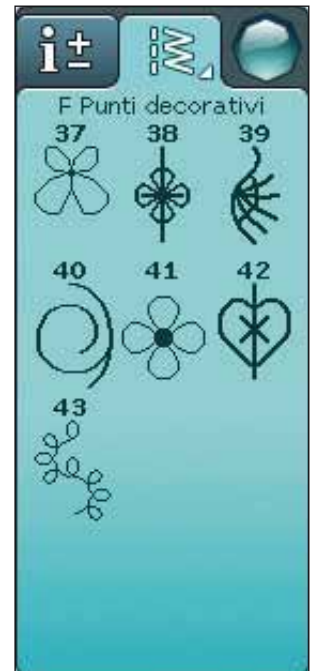
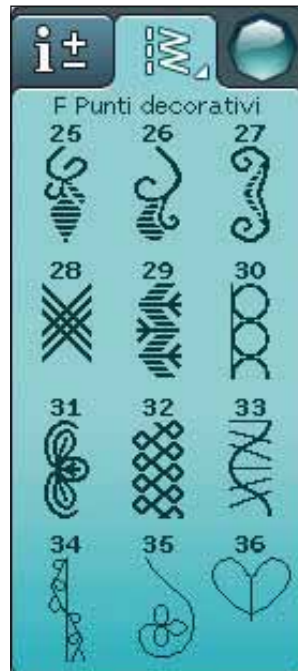
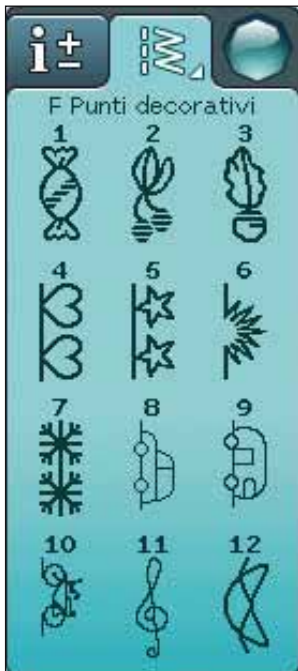

G - Fantasigrammi

Cuci punti fantasia a movimento laterale con il piedino S.

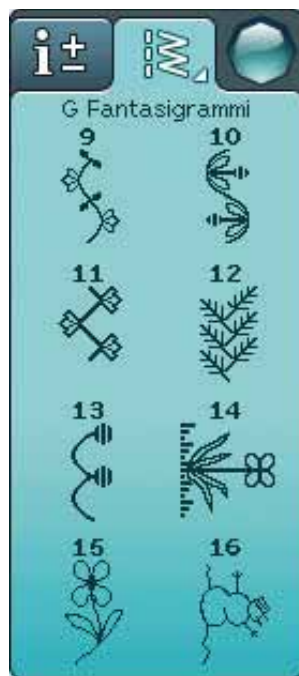
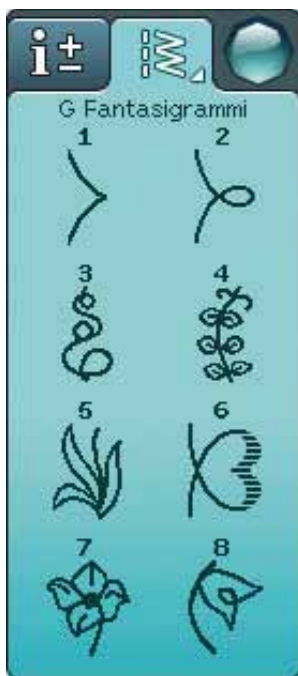

H - Punti speciali

Per cucire con tecniche speciali, ad esempio punti annodati e orli. Possono essere necessari accessori supplementari.

Per informazioni dettagliate consultare la Guida rapida.

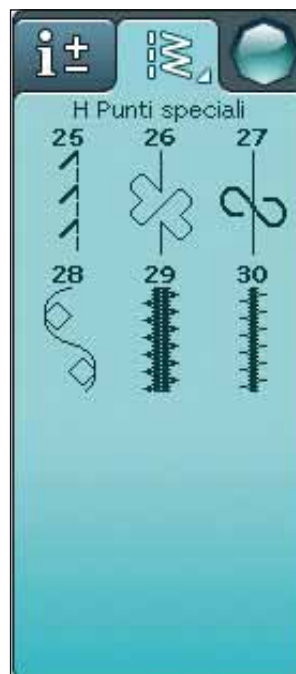
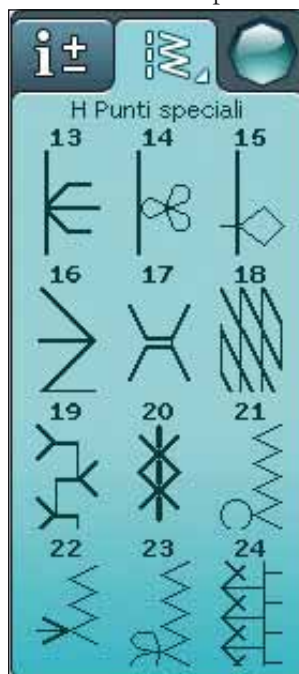
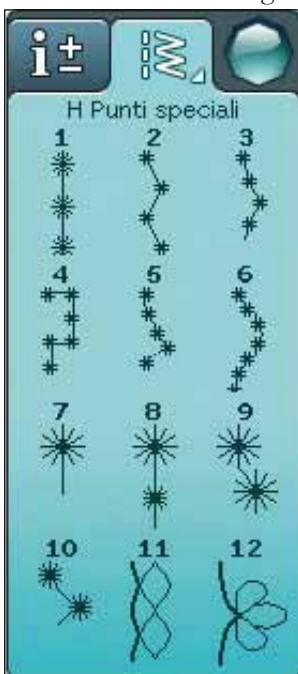

J - Punti tapering

Utilizzabili per il tapering.

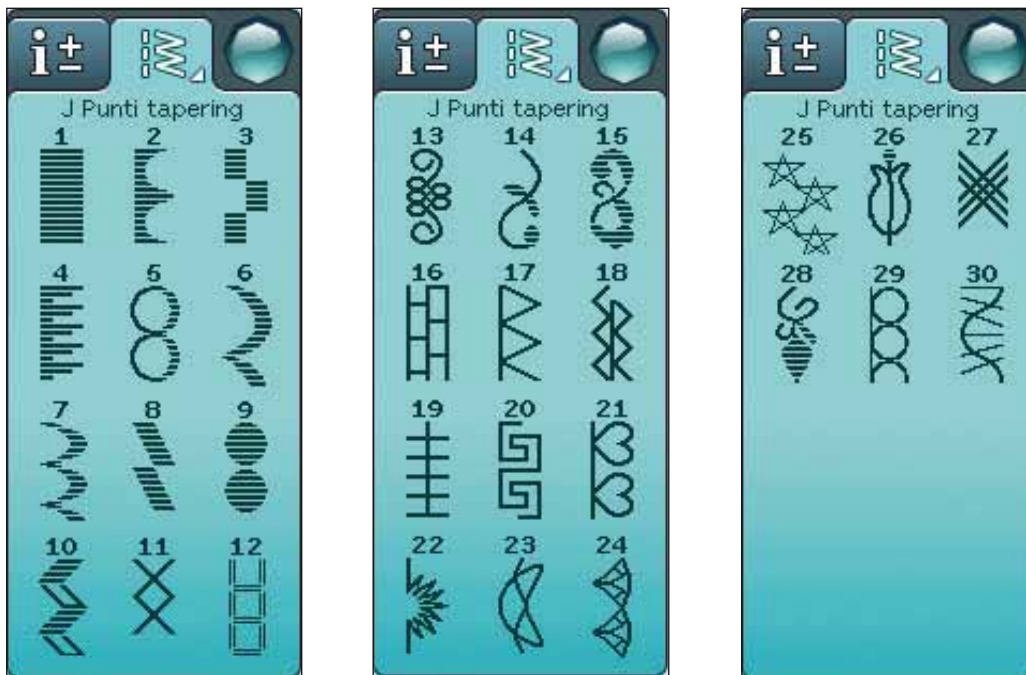

CARATTERI ALFABETICI

Stampatello

ABCDEFGHIJKLMNOPQRSTUVWXYZ Æ Å Ö - _
abcdefghijklmnopqrstuvwxyz å ä ö . . _
1234567890 Æ æ Ø ø à á ç è é ê í ó ù ú Ñ ñ ß & ? ! ' @

Brush Line

ABCDEFGHIJKLMNOPQRSTUVWXYZ Å Ä Ö - _
abcdefghijklmnopqrstuvwxyz å ä ö . . _
1234567890 Æ æ Ø ø à á ç è é ê í ó ù ú Ñ ñ ß & ? ! ' @

Corsivo

ABCDEFGHIJKLMNOPQRSTUVWXYZ Å Ä Ö - _
abcdefghijklmnopqrstuvwxyz å ä ö . . _
1234567890 Æ æ Ø ø à á ç è é ê í ó ù ú Ñ ñ ß & ? ! ' @

Cirillico e Hiragana

Alfabeti cirillico e giapponese. Visualizzare i caratteri sullo schermo interattivo a colori della macchina per cucire.

2 IMPOSTAZIONE

Questa sezione della Guida dell'utente vi aiuterà a iniziare a utilizzare la macchina. Impara a infilare la macchina, caricare la bobina, sostituire ago e piedino.



APERTURA DELL'IMBALLO

1. Collocare la macchina su una solida superficie orizzontale, rimuovere l'imballaggio e sollevare il coperchio.
2. Rimuovere il materiale da imballaggio e il pedale.
3. La macchina per cucire viene fornita con una busta porta accessori, un cavo di alimentazione e un cavo per il pedale.
4. Prima di iniziare a cucire, pulire la macchina insistendo sull'ago e sulla placca per eliminare ogni traccia di impurità.

Nota: la macchina per cucire HUSQVARNA VIKING® SAPPHIRE™ 960Q è regolata per fornire i risultati ottimali a una normale temperatura ambiente. Temperature molto calde o fredde possono incidere sui risultati di cucito.

COLLEGAMENTO DEL CAVO DEL PEDALE

Tra gli accessori è incluso il pedale, il relativo cavo e il cavo di alimentazione. Il cavo deve essere collegato al pedale solo la prima volta che si utilizza la macchina per cucire.

1. Estrarre il cavo del pedale. Girare il pedale. Collegare il cavo alla presa all'interno del vano del pedale.
2. Spingere con decisione per accertare che sia ben collegato.
3. Far passare il cavo nella scanalatura sul lato inferiore del pedale.

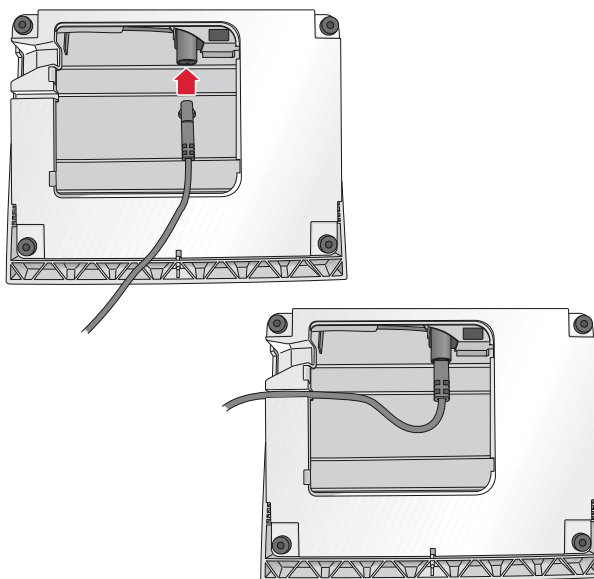

COLLEGARE IL CAVO DI ALIMENTAZIONE E IL PEDALE

Sul lato inferiore della macchina sono riportate le informazioni sulla tensione (V) e sulla frequenza (Hz) di alimentazione.

Nota: prima di collegare il pedale all'alimentazione, controllare che sia del tipo "FR5" (v. sotto al pedale).

1. Collegare il cavo del pedale alla presa anteriore in basso a destra sulla macchina per cucire (1).
2. Collegare il cavo di alimentazione alla presa posteriore in basso a destra sulla macchina per cucire (2).
3. Premere l'interruttore di accensione/spengimento su "I" per attivare l'alimentazione e la luce (3).



PORTA USB

Sulla destra della macchina si trova una porta USB alla quale collegare il dispositivo USB.

Nota: verificare che l'USB stick utilizzato sia nel formato FAT32.

COLLEGAMENTO E RIMOZIONE DALLA PORTA USB

Inserire il dispositivo USB nella porta USB sulla destra della macchina. La penna USB si inserisce in un solo verso: non forzarla.

Per rimuoverla, tirarla delicatamente dalla porta, tenendola dritta.

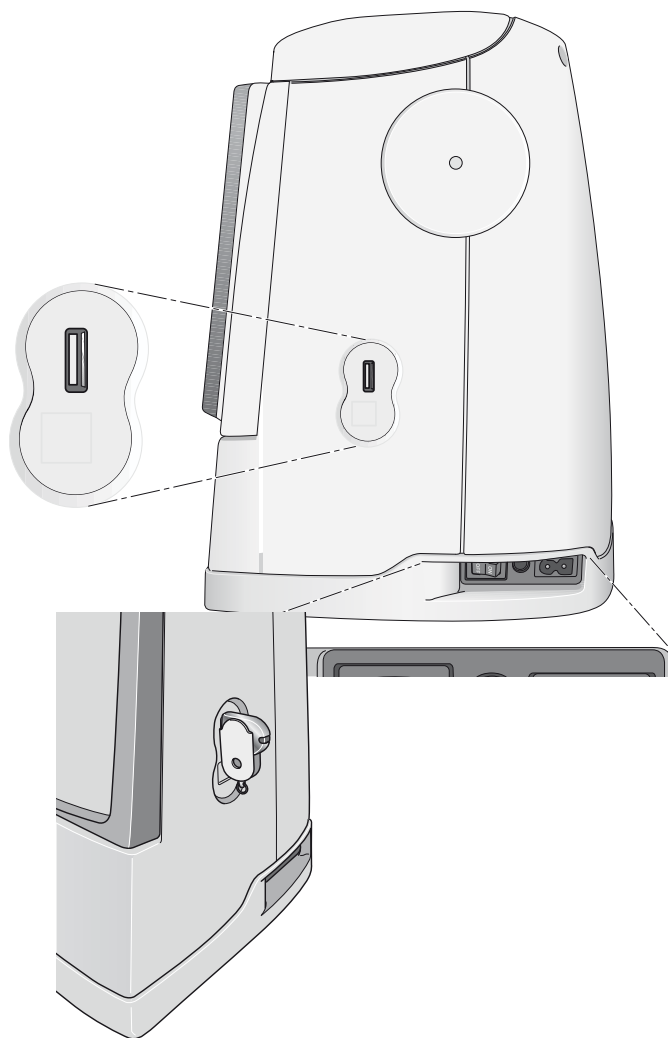

SISTEMAZIONE DELLA MACCHINA PER CUCIRE DOPO L'UTILIZZO

1. Mettere su "O" l'interruttore I/O.
2. Scollegare il cavo di alimentazione prima dalla presa a muro e poi dalla macchina per cucire.
3. Estrarre dalla macchina il cavo del pedale. Avvolgere il cavo del pedale e collocarlo nel vano aperto sotto al pedale.
4. Riporre tutti gli accessori nel box accessori. Far scorrere il box sulla macchina, dietro al braccio libero.
5. Riporre il pedale nello spazio sopra il braccio libero.
6. Collocare la custodia rigida sopra la macchina.

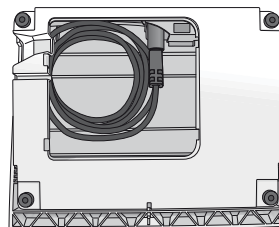

BRACCIO LIBERO

Se si desidera utilizzare il braccio libero, fare scivolare verso sinistra il box accessori, per rimuoverlo.

Il braccio libero facilita la cucitura di particolari come le gambe dei pantaloni e gli orli delle maniche.

Per rimontare il box accessori, farlo scivolare in posizione.

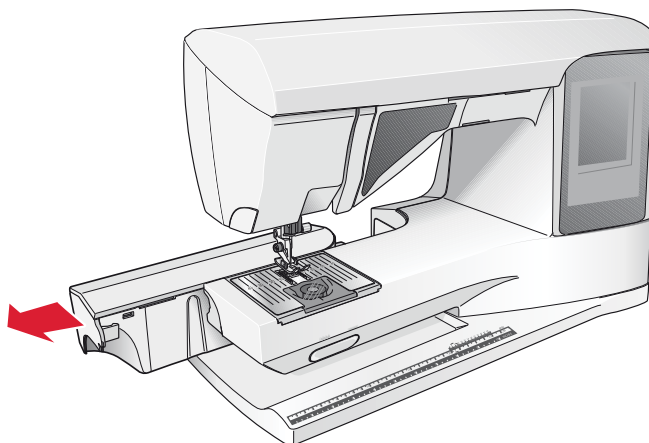

PORTA-SPOLA

La macchina per cucire dispone di due porta-spola, quello principale e quello ausiliario. I porta-spola sono adatti a tutti i tipi di filo. Il porta-spola principale è regolabile e si può usare in posizione orizzontale (il filo si svolge dal rocchetto fisso) e in posizione verticale (il rocchetto ruota con il filo). Utilizzare la posizione orizzontale per i fili per cucire normali e la posizione verticale per i fili speciali.

POSIZIONE ORIZZONTALE

Posizionare un blocca-spola e un rocchetto sul porta-spola. Assicurarsi che il filo si sfilì dalla spoletta in senso antiorario e inserire un secondo copri-spoletta. Usare un blocca-spola leggermente più grande del rocchetto.

Il lato piatto del blocca-spola deve essere spinto saldamente contro il rocchetto. Non deve essere presente alcuno spazio tra il blocca-spola e il rocchetto.

Nota: non tutte le spolette sono prodotte allo stesso modo. In caso di problemi con il filo, ruotarlo dalla parte opposta o utilizzare la posizione verticale.

POSIZIONE VERTICALE

Sollevarlo il porta-spola e spostarlo completamente a destra. Bloccare in posizione verticale il porta-spola, spingendolo leggermente in basso. Fare scivolare in posizione il blocca-spola grande. Per i rocchetti di dimensioni inferiori al porta-spola medio, oppure se si utilizzano fili speciali, sistemare un dischetto in feltro sotto il rocchetto per impedire che il filo si svolga troppo velocemente. Per i rocchetti più grandi il dischetto non è necessario.

Non collocare un blocca-spola sopra il porta-spola verticale, perché in tal caso il rocchetto non potrebbe girare.

Nota: se si utilizza il porta-spola in posizione verticale, può essere necessario regolare manualmente la tensione del filo.

PORTA-SPOLA AUSILIARIO

Il porta-spola ausiliario serve per caricare una bobina con un altro filo o per inserire un secondo rocchetto quando si cuce con l'ago doppio.

Sollevarlo il porta-spola in alto a sinistra. Fare scivolare in posizione il blocca-spola grande. Per i rocchetti di dimensioni inferiori al porta-spola medio, sistemare un dischetto in feltro sotto il rocchetto per impedire che il filo si svolga troppo velocemente. Per i rocchetti più grandi il dischetto non è necessario.

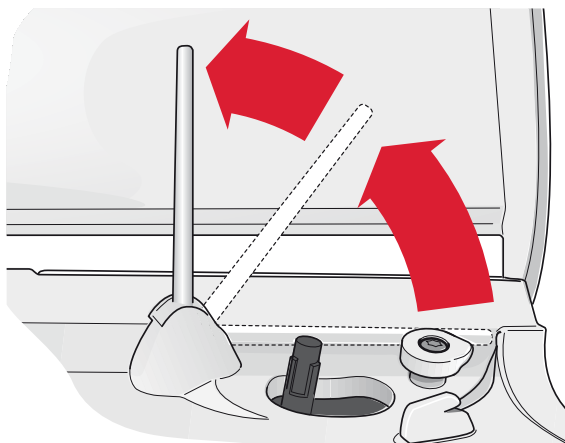
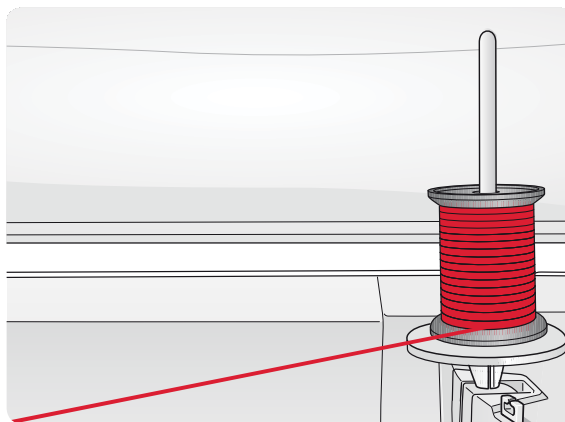
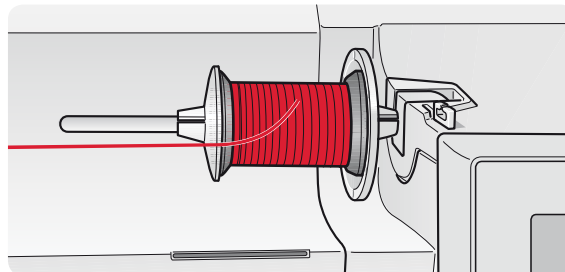

INFILATURA DEL FILO SUPERIORE

Assicurarsi che il piedino e l'ago siano sollevati.

1. Mettere il filo sul porta-spola e il blocca-spola sulla spola, come descritto a pag. 2:4.
2. **Porta-spola in posizione orizzontale:** portare il filo sopra e dietro il guida-filo di pretensionamento (A) e sotto il guida-filo (B).
Porta-spola in posizione verticale: invece di inserire il filo nella guida di pretensionamento (A), portarlo direttamente sotto il guida-filo (b).
3. Portare il filo verso il basso tra i dischi tendifilo (C).
4. Continuare a infilare il filo nella direzione indicata dalle frecce. Da destra, inserire il filo nella scanalatura sulla leva tendifilo (D).
5. Abbassare il filo e dirigerlo dietro l'ultima guida appena sopra l'ago (E).

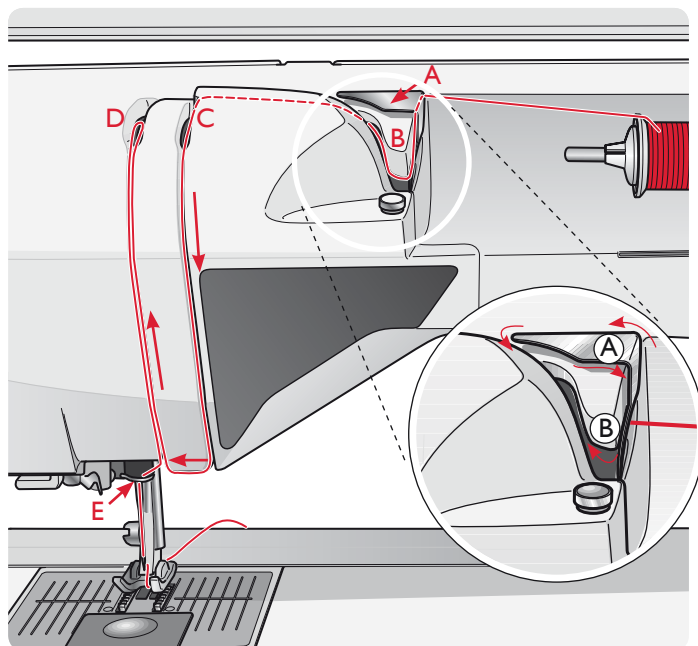

INFILA-AGO

L'infila-ago consente di infilare l'ago in automatico. L'infila-ago incorporato può essere utilizzato solo con l'ago completamente sollevato. Si consiglia inoltre di abbassare il piedino.

1. Usare la maniglia per abbassare completamente l'infila-ago. Il gancio dell'infila-ago (G) entrerà nella cruna dell'ago.
2. Posizionare il filo dalla parte posteriore al di sopra del gancio (F) e sotto il gancio filo (G).
3. Lasciare che l'infila-ago oscilli dolcemente all'indietro. Il gancetto tira il filo attraverso la cruna, formando un anello dietro l'ago. Tirare l'anello dietro l'ago.

Nota: l'infila-ago è destinato agli aghi n. 70-120, e non può essere utilizzato per aghi n. 60 o di misura inferiore o per aghi lanceolati, doppi, tripli o se è inserito il piedino sensore per asole. Sono inoltre presenti accessori opzionali che richiedono l'infilatura manuale dell'ago.

Quando si infila l'ago manualmente, assicurarsi di procedere dal davanti verso il retro.

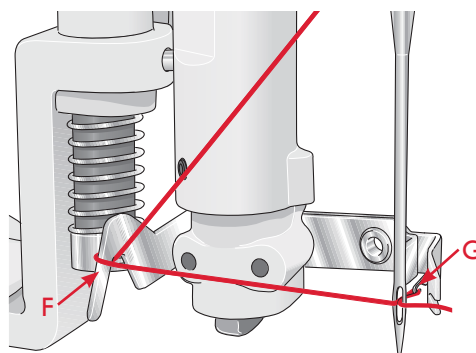
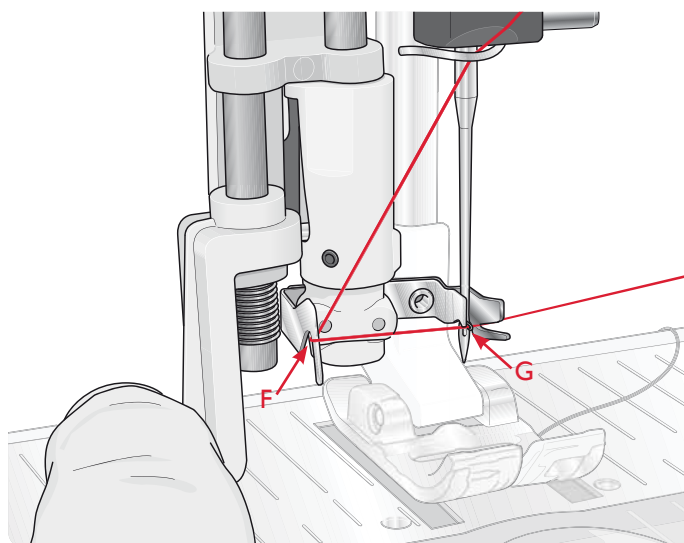

INFILATURA DELL'AGO DOPPIO

Sostituire l'ago con un ago doppio. Assicurarsi che il piedino e l'ago siano sollevati.

1. Sollevare il porta-spola e spostarlo completamente a destra. Bloccare in posizione verticale il porta-spola, spingendolo leggermente in basso. Fare scivolare in posizione il blocca-spola grande. Per i rocchetti di dimensioni inferiori al porta-spola medio, sistemare un dischetto in feltro sotto il rocchetto.
2. Collocare il primo rocchetto sul porta-spola. Quando il filo si srotola dal rocchetto, quest'ultimo deve girare in senso orario.
3. **AGO SINISTRO:** infilare la macchina come descritto a pag. 2:5. Verificare che il filo sia tra i dischi tendifilo di sinistra (A). Inserire a mano il filo nell'ago sinistro.
4. Estrarre il porta spola ausiliario e inserire un blocca spola grande. Per i rocchetti di dimensioni inferiori al porta-spola medio, sistemare un dischetto in feltro sotto il rocchetto.
5. Inserire il secondo filo sul porta-spola. Quando il filo si srotola dal rocchetto, quest'ultimo deve girare in senso antiorario.
6. **AGO DESTRO:** infilare la macchina per cucire seguendo le istruzioni summenzionate, ma questa volta controllando che il filo si trovi tra i dischi tendifilo di destra (A) e fuori dall'ultimo guida-filo (B). Infilare l'ago destro a mano.

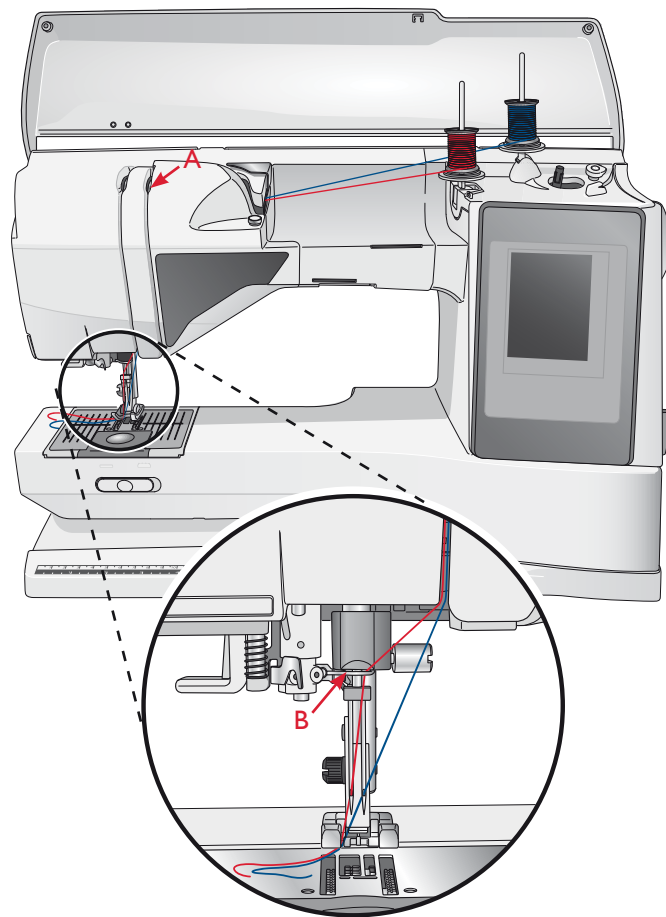

Nota: attivare e scegliere la corretta larghezza dell'ago in Impostazioni cucito nel menu IMPOSTAZIONI per evitare danni all'ago o al piedino.

Nota: il peso e la superficie irregolare dei filati speciali come quelli metallici aumenta la quantità di attrito sul filato stesso. Riducendo la tensione, si impedisce la rottura dell'ago.

TAGLIA-FILO

Sono tre i taglia-filo presenti sulla macchina. Il primo si trova vicino all'alberino caricabobina (A) per tagliare il filo prima e dopo che è stato avvolto sulla bobina. Il secondo è accanto all'area della bobina (B) per tagliare il filo della bobina dopo che è stato inserito nella macchina. Il terzo è sul lato sinistro della macchina (C) per tagliare a mano il filo della bobina e dell'ago. Tirare entrambi i fili nel taglia-filo in direzione dietro-avanti e tirare in basso rapidamente.

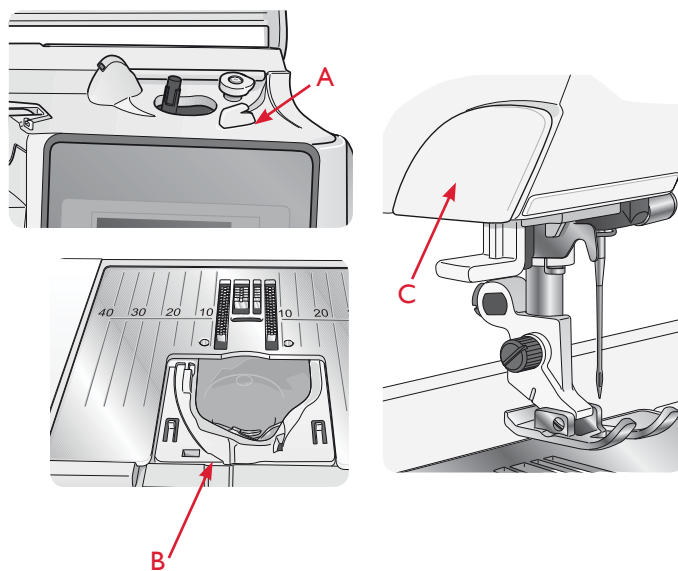

SENSORE DEL FILO

Quando la bobina è quasi vuota, la macchina si arresta automaticamente e sullo schermo compare un popup. Sostituire con una bobina nuova e proseguire la cucitura.

Nota: quando la bobina è quasi vuota, la macchina si arresta automaticamente e sullo schermo compare un popup. È possibile continuare a cucire senza chiudere il popup prima che il filo della bobina si esaurisca completamente.

CARICAMENTO DELLA BOBINA

CARICAMENTO DELLA BOBINA TRAMITE L'AGO

Assicurarsi che il piedino e l'ago siano sollevati.

1. Disporre una bobina vuota sul relativo alberino in cima alla macchina. La bobina può essere montata in un solo verso, con il logo in alto. Utilizzare solo bobine HUSQVARNA VIKING® originali.

2. Infilare la macchina per cucire con il porta-spola principale in posizione orizzontale.

Nota: se il rocchetto è troppo largo per essere messo in posizione orizzontale, caricare la bobina seguendo la procedura descritta in "Caricamento di fili speciali" più avanti.

3. Passare il filo dell'ago sotto il piedino e portarlo in alto verso destra attraverso il guida-filo (A).

Nota: quando si carica la bobina dall'ago, utilizzare solo un piedino metallico.

4. Guidare il filo nel foro della bobina dall'interno all'esterno.

5. Spingere a destra la leva per caricare la bobina. Sarà visualizzato un popup che informa che il caricamento bobina è attivo. Per regolare la velocità di caricamento, usare il cursore nel popup. Avviare il caricamento della bobina premendo il pedale o sfiorando avvio/arresto.

Il caricamento si ferma automaticamente quando la bobina è piena. Rilasciare il pedale o sfiorare il pulsante di avvio /arresto per arrestare il motore di caricamento della bobina. Spostare la leva di caricamento bobina a sinistra per chiudere il popup. Togliere la bobina e tagliare il filo con il taglia-filo.

Nota: è importante tagliare il filo vicino alla bobina.

Nota: spingendo la leva di caricamento a sinistra si attiverà il meccanismo di cucito. Arrestare sempre il caricamento premendo Avvio/arresto o rilasciando il pedale, prima di spostare la leva della bobina.

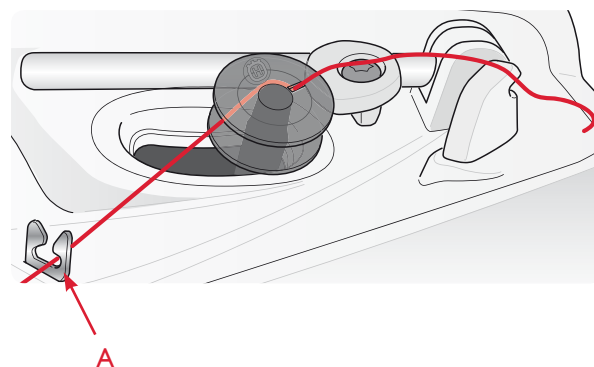
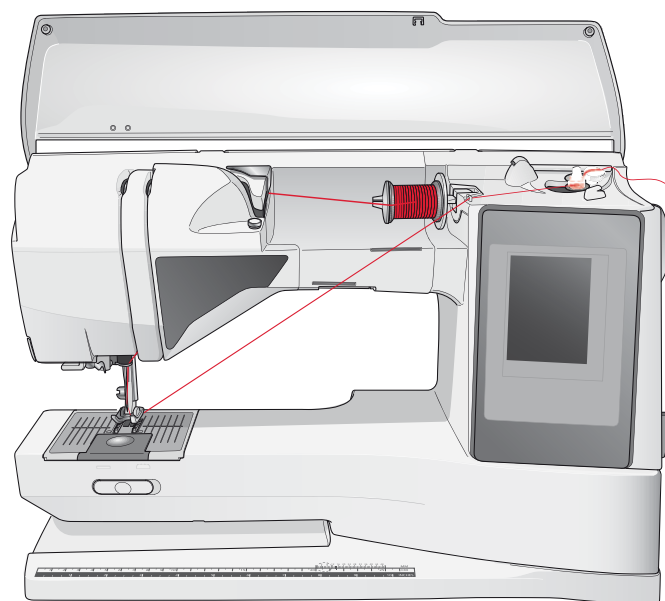

Nota: se si utilizzano le bobine HUSQVARNA VIKING® di vecchia generazione che non sono forate, avvolgere il filo più volte intorno alla bobina per cominciare.

CARICAMENTO DEI FILI SPECIALI

Sconsigliamo di usare questo metodo per caricare fili speciali, come fili di nylon o elasticizzati, metallici o metallici piatti attraverso l'ago.

Caricare sempre i fili speciali a velocità minima.

1. Disporre una bobina vuota sul relativo alberino in cima alla macchina. La bobina può essere montata in un solo verso, con il logo in alto. Utilizzare solo bobine HUSQVARNA VIKING® originali.

2. Posizionare il blocca-spola grande e un dischetto di feltro sotto il rocchetto sul porta-spola principale in posizione verticale.

3. Spostare il filo sopra il guida-filo di pretensionamento (B) e in basso intorno al disco tenditore (C), poi attraverso il guida-filo (D), come illustrato.

4. Vedere Caricamento della bobina tramite l'ago, passo 4-5.

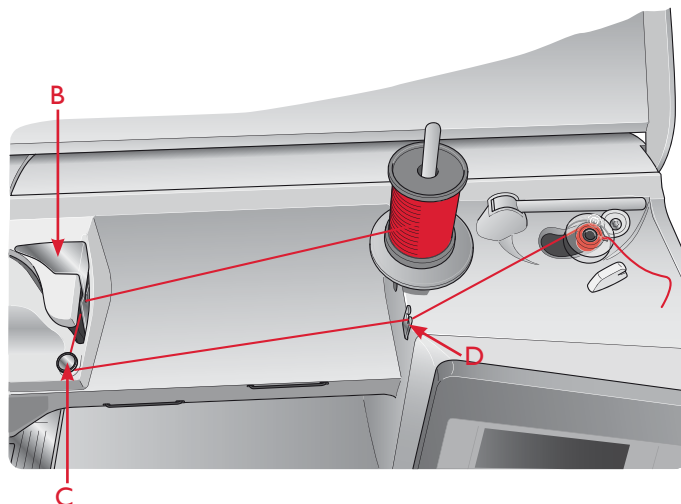

SOSTITUZIONE DELLA PIASTRA DELL'AGO

1. Rimuovere il piedino e il copri-bobina.
2. Assicurarsi che le griffe siano abbassate. Mettere il cacciavite sotto la placca ago, come mostrato in figura, e ruotare delicatamente per smontare la placca.
3. Con le griffe abbassate, posizionare la placca per punto diritto in modo da inserirla nella tacca sul lato posteriore (D). Premere la placca fino a farla scattare in posizione. Inserire il copri-bobina.

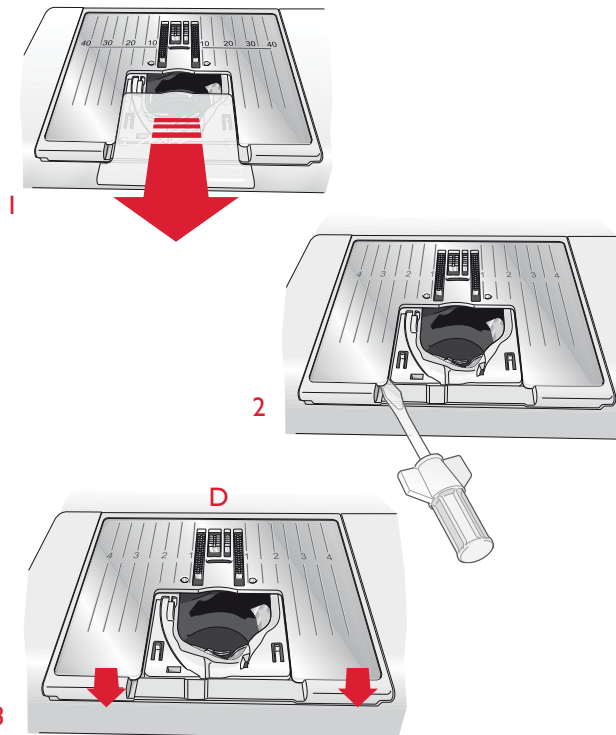

INSERIMENTO BOBINA

1. Togliere il copri-bobina facendolo scorrere verso di sé.
2. Inserire la bobina nella sua capsula. La bobina può essere montata in un solo verso, con il logo in alto. Il filo si svolge dalla sinistra della bobina. In questo modo quando si tira il filo, la bobina ruota in senso antiorario.
3. Tenere ferma la bobina con le dita per evitare che ruoti e, al contempo, tirare con decisione il filo verso destra e poi verso sinistra nella molla di tensione (C), fino a quando non si innesta correttamente.
4. Continuare facendo passare il filo intorno a (D) e sulla destra del taglia-filo (E). Inserire il copri-bobina (F). Tirare il filo verso sinistra per tagliarlo (G).

Nota: il copri-bobina può essere utilizzato come lente d'ingrandimento per agevolare l'infilatura.

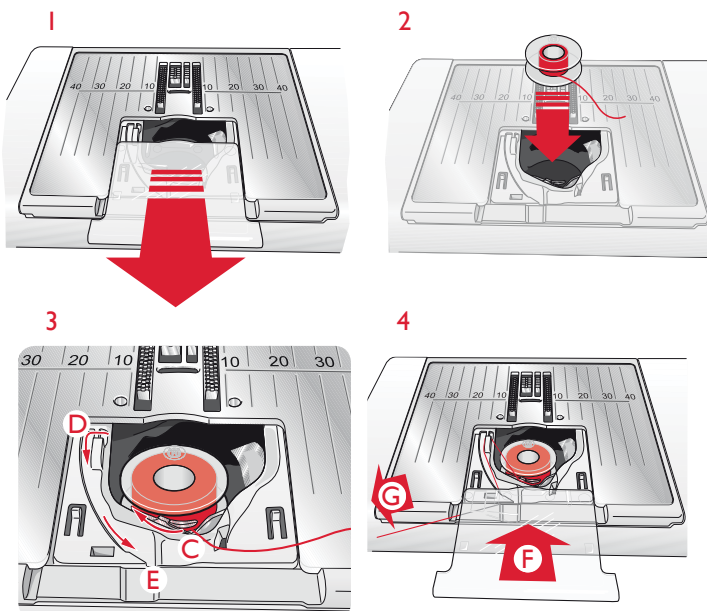

SOSTITUZIONE DEL PIEDINO

1. Accertarsi che l'ago sia sollevato nella posizione massima. Tirare il piedino in basso e verso di sé.
2. Allineare la barretta del piedino con la fessura del relativo attacco.
3. Spingere il piedino nel fermo fino a farlo scattare in posizione.

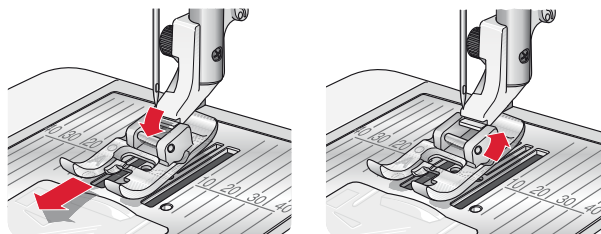

SOSTITUZIONE DELL'AGO

1. Usare il foro dell'attrezzo multiuso per sostenere l'ago.
2. Allentare la vite dell'ago.
3. Rimuovere l'ago.
4. Inserire il nuovo ago usando l'attrezzo multiuso.
Il nuovo ago va inserito con la parte piatta rivolta indietro e spingendo fino in fondo.
5. Serrare la vite dell'ago.

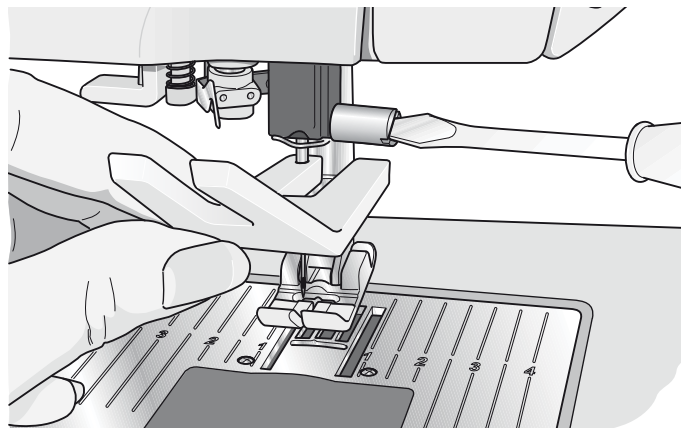

AGHI

Nella macchina per cucire, l'ago svolge una funzione molto importante. Si consiglia, pertanto, di usare esclusivamente aghi di qualità, ad esempio, gli aghi del sistema 130/705H. La confezione di aghi in dotazione alla macchina contiene aghi delle dimensioni usate più di frequente.

Ago universale (A)

Gli aghi universali hanno la punta leggermente arrotondata e sono disponibili diverse grandezze, adatte per cucire genericamente su tessuti di tipo e spessore diverso.

Ago per tessuti elastici (B)

Gli aghi per tessuti elastici si distinguono per uno speciale solco longitudinale che elimina i punti saltati quando il tessuto si piega. Per maglieria, costumi da bagno, felpa, pelle e scamosciato.

Ago da ricamo (C)

Gli aghi da ricamo si distinguono per uno speciale solco longitudinale, per la punta leggermente arrotondata e per la cruna di poco più grande del normale, per evitare di danneggiare filati e materiali. Vanno utilizzati con filati metallici o altri filati speciali da ricamo e per cuciture decorative.

Ago per jeans (D)

Questi aghi hanno la punta particolarmente affilata per penetrare in tessuti a trama stretta senza deformarsi. Per tela, jeans e microfibre.

Aghi lanceolati (E)

L'ago lanceolato è provvisto di larghe sporgenze laterali che consentono di forare i tessuti per realizzare i punti entredeux e altri orli su tessuti in fibre naturali. Per tela, jeans e microfibre.

Nota: sostituire l'ago frequentemente. Usare sempre aghi dritti con la punta affilata (F).

Gli aghi danneggiati (G) possono rompersi, saltare dei punti o fare impigliare il filo. Gli aghi danneggiati possono inoltre danneggiare la piastrina.

Non utilizzare aghi doppi asimmetrici (H) che potrebbero danneggiare la macchina per cucire.

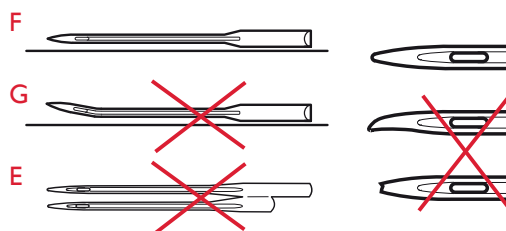
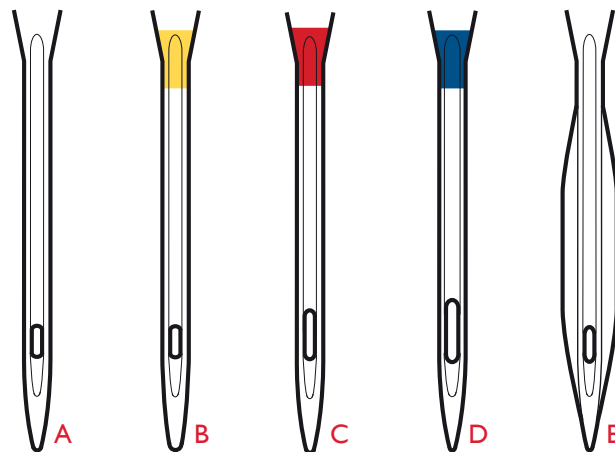

FILATI

Sul mercato sono disponibili moltissimi filati, destinati ad usi diversi.

Filato universale per cucitura

Un filo per cucire universale può essere in materiale sintetico, cotone oppure poliestere rivestito di cotone. Si tratta di un tipo di filo utilizzato per cucire capi di abbigliamento ed altri lavori.

Filo ricamo

I filati da ricamo sono costituiti da diverse fibre: rayon, poliestere, acrilico o metallico. Si tratta di fili che creano un effetto lucido perfetto per i ricami ed altri lavori decorativi.

Filato trasparente

Il filato trasparente è un singolo filo trasparente in materiale sintetico. Viene utilizzato sui quilt per trapuntature particolari e altri lavori decorativi. Infilare la macchina per cucire con il rocchetto in posizione verticale. Quando si carica una bobina, utilizzare una velocità bassa e fermare il caricamento con la bobina riempita solo a metà.

Nota: alcuni tessuti sono eccessivamente colorati e possono scolorire macchiando altri tessuti o la macchina per cucire. Queste macchie possono essere molto difficili, se non impossibili, da eliminare.

Felpa e jeans, soprattutto nei colori rosso e blu, spesso causano questo problema.

Se si pensa che il tessuto/il capo contengano una quantità eccessiva di colore, per evitare di macchiare la macchina, pre-lavarli sempre prima di cucirli/ricamarli.

STABILIZZATORI

Stabilizzatori a strappo

Gli stabilizzatori a strappo vengono utilizzati con tessuti a trama stabile. Collocarli sotto il tessuto su cui eseguire cuciture decorative oppure, per ricamare, intelaiarli con il tessuto. A lavoro ultimato strappare via lo stabilizzatore in eccesso.

Stabilizzatore termotrasferibile a strappo

Questo tipo di stabilizzatore, totalmente stabile, ha un lato lucido che, con il calore del ferro da stiro, aderisce ai tessuti. È consigliato per i tessuti a maglia e per tutti i tessuti instabili. Applicarlo sul rovescio del tessuto prima di eseguire delle cuciture decorative o prima di intelaiarlo. A lavoro ultimato strappare via lo stabilizzatore in eccesso.

Stabilizzatore da tagliare

Questo stabilizzatore non si strappa, per cui il materiale in eccesso deve essere eliminato con le forbici. È consigliato per i tessuti a maglia e per tutti i tessuti instabili, soprattutto per i ricami sul telaio.

Stabilizzatore idrosolubile

Questo stabilizzatore viene sistemato sopra il tessuto quando si decorano/ricamano tessuti pelosi e con maglie lunghe, ad esempio la spugna. Utilizzarlo sotto i tessuti da ricamare a intaglio. Il tessuto ricamato va messo in acqua per sciogliere lo stabilizzatore in eccesso. Disponibile in vari spessori.

Stabilizzatore termosolubile

Lo stabilizzatore termosolubile è un tessuto stabile a maglie larghe utilizzato per tecniche come il ricamo a intaglio e il crochet oltre il margine del tessuto. Questo stabilizzatore scompare con il calore del ferro da stiro.

Stabilizzatore adesivo

Questo stabilizzatore è utilizzato per i ricami su tessuti molto delicati o troppo piccoli per essere intelaati. Intelaiare lo stabilizzatore adesivo con la carta in alto. Togliere la carta e fare aderire il tessuto sulla superficie adesiva. A lavoro ultimato strappare via lo stabilizzatore.

PENNA PICTOGRAM™

Per i ricami e pittogrammi su qualsiasi tipo di tessuto, utilizzare una penna per pittogrammi che si cancella con l'acqua o all'aria. Il colore scompare dopo alcune ore. Per eliminare i segni della penna si può utilizzare anche acqua fredda. Prima di stirare o lavare con sapone o detergente, verificare che siano state eliminate tutte le tracce di colore.



AGGIORNAMENTO DELLA MACCHINA

Consultare il sito Web www.husqvarnaviking.com e/o rivolgersi al proprio rivenditore autorizzato HUSQVARNA VIKING® per richiedere gli aggiornamenti per la macchina e il manuale.

ISTRUZIONI PER L'AGGIORNAMENTO

- Accedere al sito HUSQVARNA VIKING® all'indirizzo www.husqvarnaviking.com e trovare la macchina per cucire in uso. Qui sono disponibili gli eventuali aggiornamenti per la macchina.
- Scaricare il software aggiornato sull'USB Embroidery Stick, seguendo le istruzioni del sito Web.
- Verificare di avere spento la macchina. Inserire nella porta USB della macchina il dispositivo USB dopo avervi caricato la nuova versione del software.
- Tenendo premuto il pulsante di retromarcia, accendere la macchina.
- L'aggiornamento si avvia automaticamente. Rilasciare il pulsante di retromarcia al momento in cui viene visualizzata la barra di avanzamento.

Nota: potrebbe passare fino a un minuto prima dell'apparizione della barra di avanzamento.

- Quando l'aggiornamento è completo, la macchina si riavvia automaticamente. Controllare il numero di versione del software nel menu Impostazioni.

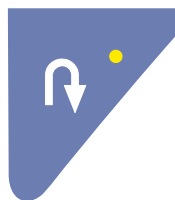



3 IMPOSTAZIONI E PULSANTI FUNZIONE

Questa sezione della guida illustra i pulsanti funzione e le impostazioni di base della macchina. Spiega come spostarsi tra le funzioni e le impostazioni dello schermo interattivo a colori e come utilizzare i pulsanti delle funzioni sul lato anteriore della macchina per cucire.



PULSANTI FUNZIONE

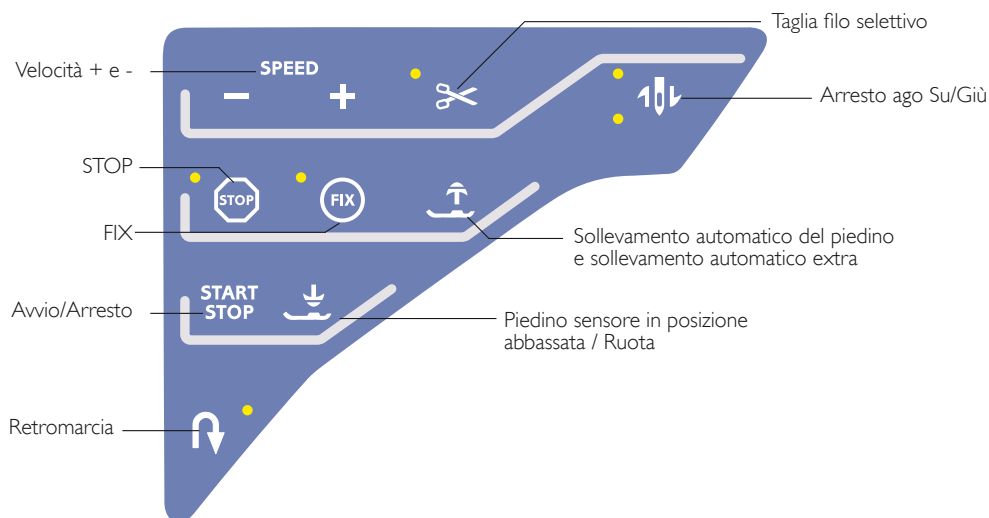

VELOCITÀ + E -

Tutti i punti della macchina sono preimpostati con una velocità di cucitura consigliata.

Sfiorare Velocità + o Velocità - per aumentare o ridurre la velocità di cucitura massima consentita. Quando non si cuce, se si sfiora Velocità viene visualizzato un messaggio pop-up che indica la velocità impostata. La velocità può essere impostata anche con il cursore all'interno del messaggio pop-up. Si può variare la velocità mentre si cuce, ma in questo caso non appare nessun pop-up.

Quando si cuce con filati metallici oppure su tessuti delicati, per ottenere risultati ottimali può essere necessario ridurre la velocità.

TAGLIA-FILO SELETTIVO

Quando si sfiora il tasto Taglia-filo selettivo, la macchina taglia il filo dell'ago e il filo della bobina, solleva il piedino e l'ago e attiva la funzione FIX per l'avvio successivo. Per tagliare i fili alla fine di un punto o di una sequenza di punti, sfiorare Taglia-filo selettivo mentre si cuce. Il pulsante comincia a lampeggiare, per indicare che è stato richiesto di tagliare il filo. Completati il punto o la sequenza di punti, la macchina esegue un FIX e il filo dell'ago e quello della bobina saranno tagliati. La funzione Taglia-filo selettivo è programmabile, vedere pagina 5:3.

Nota: la macchina taglia il filo automaticamente dopo alcuni punti, ad esempio una volta completata un'asola in un unico passaggio. La funzione automatica Taglia-filo selettivo può essere disattivata nel menu IMPOSTAZIONI (v. pag. 3:8).

ARRESTO AGO SU/GIÙ

Sfiorare Ago su/giù per alzare o abbassare l'ago. Si modifica contemporaneamente l'impostazione della posizione di arresto dell'ago. L'ago può essere sollevato o abbassato anche premendo il pedale una volta senza modificare Ago Su/Giù. Il pulsante Ago Su/Giù si illumina se la funzione è attiva. Per disattivarla, premere il tasto illuminato.

STOP

Selezionare STOP per completare un punto. La macchina ferma il filo e si arresta automaticamente quando si completano un punto o una sequenza di punti. Quando si seleziona STOP nello schermo interattivo a colori viene visualizzato un solo punto. Il tasto STOP si illumina quando viene sfiorato. Selezionare di nuovo STOP per annullare o selezionando un nuovo interruttore. Il tasto STOP si spegne. La funzione STOP viene annullata quando si completa il punto. La funzione STOP è programmabile, vedere pagina 5:3.

PULSANTI FUNZIONE

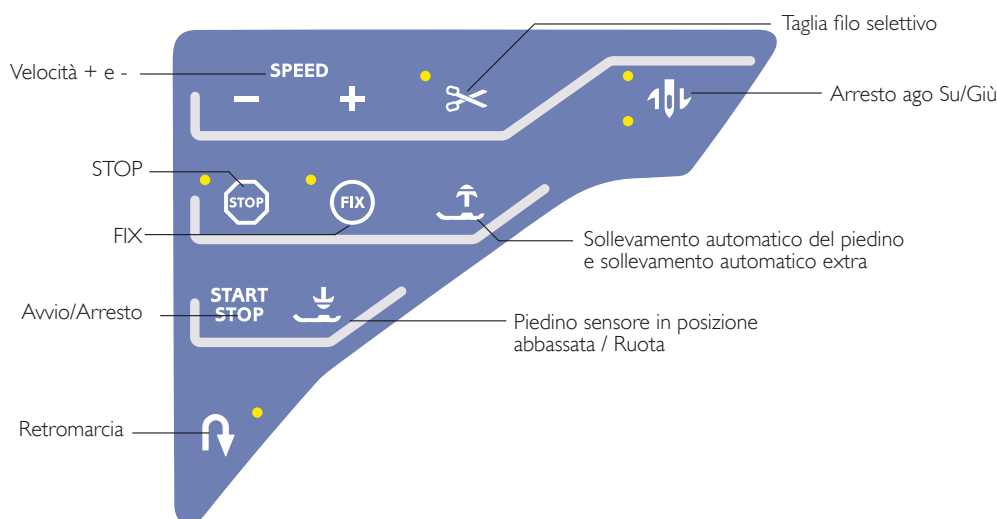

FIX

FIX viene utilizzato per fermare un punto. FIX viene attivato automaticamente quando si seleziona un punto, si utilizza il Taglia-filo selettivo, si seleziona Ripresa della cucitura o STOP mentre si cuce. All'inizio di un lavoro la macchina cuce alcuni punti di fermatura e poi prosegue con il punto selezionato. Se si sfiora FIX a lavoro avviato, la macchina inserisce alcuni punti di fermatura e si arresta automaticamente. Se la funzione FIX è attiva, il tasto si illumina. Per disattivarla, premere il tasto illuminato. La funzione FIX è programmabile (vedere pagina 5:3).

Nota: FIX Auto può essere annullato nel Menu IMPOSTAZIONI, Impostazioni macchina (v. pag. 3:8). Se non si seleziona il tasto FIX sulla macchina non vengono eseguiti punti di fermatura automatici.

SOLLEVAMENTO AUTOMATICO DEL PIEDINO E SOLLEVAMENTO AUTOMATICO EXTRA

Sfiorare il Sollevamento automatico del piedino per alzare il piedino. Premere il tasto una volta per realizzare il sollevamento extra del piedino.

AVVIO/ARRESTO

Sfiorare il tasto per avviare e fermare la macchina senza ricorrere al pedale. Premere AVVIO/ARRESTO per ricominciare e di nuovo per fermarsi.

PIEDINO SENSORE IN POSIZIONE ABBASSATA / RUOTA

Sfiorare il tasto Piedino sensore in posizione abbassata/Ruota per abbassare completamente il piedino. La macchina blocca saldamente il tessuto. Sfiorare di nuovo Piedino sensore in posizione abbassata per andare in posizione Ruota.

RETROMARCIA

Per la retromarcia costante, premere il tasto una volta prima di cominciare a cucire. La spia di retromarcia si accende e la macchina cuce in retromarcia fino alla successiva pressione del tasto. Se viene premuto mentre si cuce, la macchina cucirà all'indietro fino al rilascio del tasto. L'icona di retromarcia si accende quando si spinge il tasto.

La retromarcia si utilizza anche quando si cuciono asole, travette, punti di rammendo per spostarsi tra le parti del punto e del tapering.

EXCLUSIVE SENSOR SYSTEM™

Grazie alla funzione EXCLUSIVE SENSOR SYSTEM™, il piedino riconosce costantemente lo spessore del tessuto, del ricamo o dei punti e procede in modo uniforme e costante, con un trasporto del tessuto regolare.

Aprire il menu IMPOSTAZIONI, per vedere l'impostazione effettiva della pressione del piedino sensore per il tessuto selezionato e regolarla.

PANORAMICA DELL'AREA INTERATTIVA

È facile utilizzare lo schermo interattivo della macchina per cucire e ricamare HUSQVARNA VIKING® SAPPHIRE™ 960Q : per eseguire una selezione basta sfiorarlo con lo stilo o la punta delle dita. Nel presente capitolo sarà descritta l'area all'esterno dello schermo interattivo a colori. Questa parte non modifica il proprio aspetto.

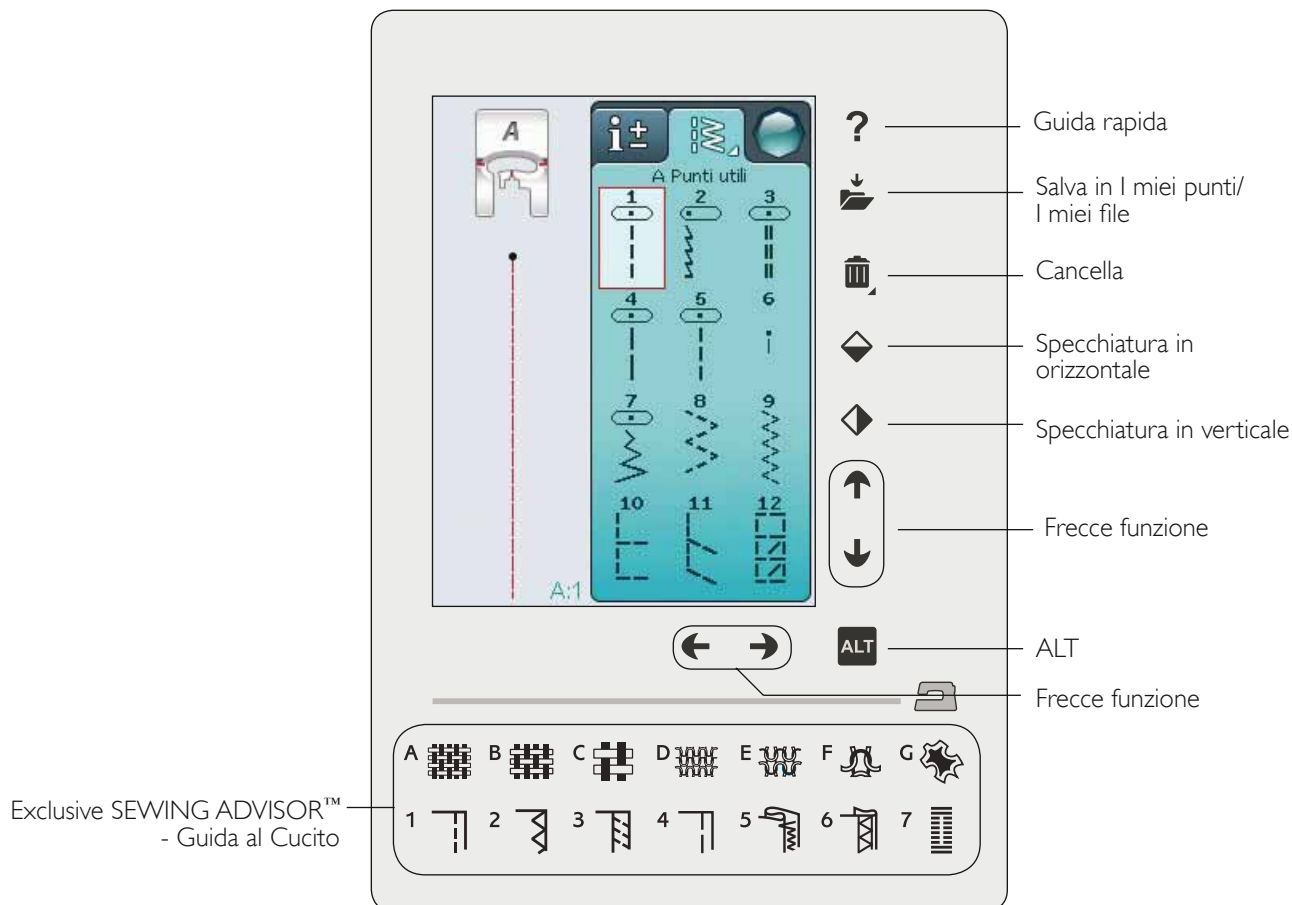

GUIDA RAPIDA

Sfiorare l'icona Guida rapida nell'angolo superiore destro dello schermo. Per indicarne l'attivazione sarà visualizzato un punto interrogativo sullo schermo. Sfiorare l'icona, il testo o la parte dello schermo su cui si desidera ricevere informazioni. Compare un popup con una breve spiegazione. Sfiorare OK per chiudere il popup e uscire dalla Guida rapida.

SALVA IN I MIEI PUNTI/I MIEI FILE

Sfiora Salva in I miei punti/I Miei file per aprire una finestra di dialogo per salvare un punto, una sequenza di punti o di un punto modificato.

CANCELLA

Sfiorare l'icona di cancellazione se si desidera cancellare un punto, una sequenza o una cartella. La funzione di cancellazione sarà attiva fino a quando vi sia un punto, una sequenza o una cartella selezionati e cancellati o fino a che non la si sfiori nuovamente. Se si seleziona un punto per la cancellazione, apparirà un messaggio popup che richiede di confermare l'operazione.

Nota: se si tiene premuta l'icona Cancellare, è possibile cancellare tutti i punti da I miei punti. Non è possibile cancellare punti, font e disegni incorporati.

SPECCHIA IN ORIZZONTALE/VERTICALE

Sfiorare l'icona Specchiatura in verticale per specchiare in verticale i punti o le sequenze di punti. Per specchiare il punto o le sequenze di punti in orizzontale, sfiorare l'icona Specchiatura in orizzontale.

Nota: le asole non possono essere specchiate.

ALT E FRECCHE FUNZIONE

Le frecce nell'area interattiva possono modificare la propria funzione secondo ciò che viene visualizzato sullo schermo interattivo. Sfiorate l'icona ALT per visualizzare eventuali funzioni supplementari disponibili rispetto a quelle visualizzate a schermo. Ulteriori informazioni sulle funzioni specifiche delle icone ALT di ciascuna finestra sono disponibili nei capitoli 4 e 5.

FUNZIONE EXCLUSIVE SEWING ADVISOR™ - GUIDA AL CUCITO

Questa nuova macchina per cucire dispone della funzione Exclusive SEWING ADVISOR™ - la Guida al Cucito - di HUSQVARNA VIKING®. È sempre attiva e si trova nella parte in basso dello Schermo Interattivo a colori. Quando si comincia un lavoro di cucito, selezionare il tipo di tessuto e il peso e poi le tecniche da utilizzare.

La funzione Exclusive SEWING ADVISOR™ - la Guida al Cucito - imposta il tipo, la lunghezza e la larghezza del punto, la velocità di cucitura, la tensione del filo e la pressione del piedino ottimali per il lavoro da realizzare. Sullo schermo viene visualizzato il punto con il piedino e l'ago consigliati.

SCHERMO INTERATTIVO A COLORI

MENU START

Sfiorare il menu Start per aprire la barra degli strumenti. Questa barra degli strumenti consente di selezionare e attivare diverse finestre.

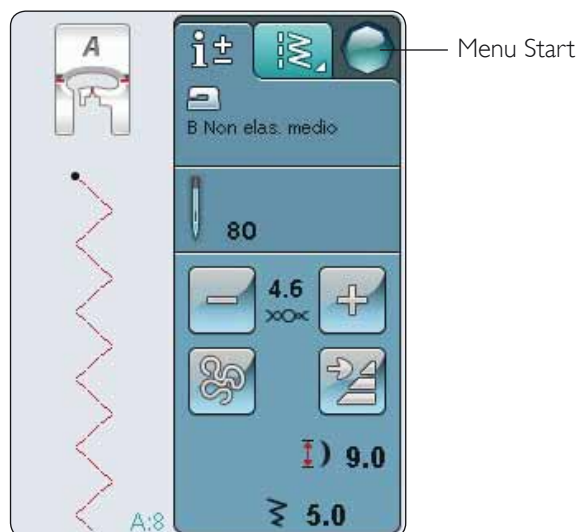

BARRA DEGLI STRUMENTI

Dalla barra è possibile accedere ai Menu Punti, Font, Sequenza, File Manager e IMPOSTAZIONI. Sfiorare la funzione da attivare.

Menu Punti

Sfiorando l'icona del menu Punti sulla barra degli strumenti, il menu si aprirà. Toccare un punto per selezionarlo o toccare un menu per accedere a un determinato menu punti (vedere capitolo 4).

Menu Punti/Font

Sfiorare il menu Punti/Font per visualizzare il menu font con i font punto disponibili. Selezionare un font sfiorandolo. Quando si seleziona un font si attiva automaticamente la modalità di programmazione.

Sequenza

Sfiorare l'icona Sequenza per andare alla relativa finestra. È possibile combinare punti e/o lettere e numeri per creare delle sequenze di punti. Combinare vari punti decorativi e font di punti dalla macchina o da una periferica esterna. È possibile creare sequenze di lunghezza massima pari a 500 mm o 99 punti. Consultare il capitolo 5 per ulteriori informazioni sulla sequenza.

File Manager

File Manager consente di aprire, organizzare, aggiungere, spostare, cancellare e copiare tutti i font e file di punti. Per memorizzare file, è possibile usare la memoria interna o una periferica esterna collegata alla macchina. Per ulteriori informazioni su File Manager, v. capitolo 6.

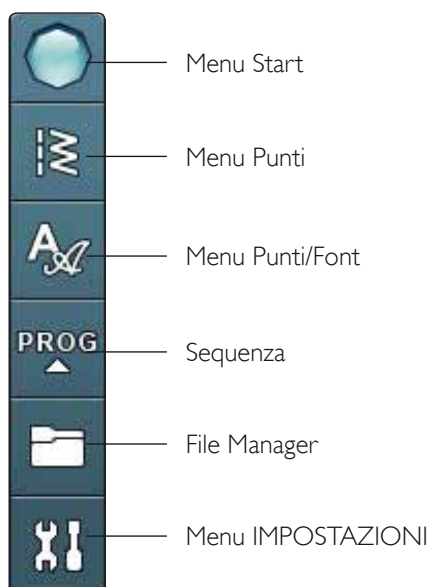

MENU IMPOSTAZIONI

Nel menu IMPOSTAZIONI, è possibile modificare le impostazioni predefinite ed effettuare regolazioni manuali alle impostazioni della macchina, a quelle di cucito e a quelle dei punti.

Sfiorare le icone per attivare una funzione o aprire un elenco di selezione. Quando si modificano le impostazioni di cucito, i nuovi valori rimangono in memoria anche dopo che si spegne la macchina. Le modifiche alle Impostazioni punto, invece, non rimangono in memoria dopo che si spegne la macchina.

IMPOSTAZIONI MACCHINA

Icona Informazioni

L'icona informazioni apre una finestra che presenta la versione software della macchina, l'uso della memoria e le informazioni di licenza.

Lingua

Per vedere le lingue disponibili, sfiorare l'icona Lingua. Selezionare la lingua desiderata, sfiorandola.

Ripeti audio

Quando è attivo, il segnale per alcuni popup di avviso o attenzione viene ripetuto a intervalli fino a che non viene annullato.

Bloccare schermo

È semplice bloccare lo schermo Interattivo per evitare di urtarlo inavvertitamente, modificando così il punto o le impostazioni durante la cucitura.

Se si attiva questa funzione, lo schermo si blocca automaticamente dopo un periodo di 10 secondi di inattività. Si aprirà una finestra a scomparsa che rimarrà visualizzata fino a quando non viene toccato OK.

Sfiorare Calibrare schermo

Potrebbe essere necessario calibrare lo schermo per adattarlo al proprio tocco.

Toccare per aprire una schermata e calibrare lo schermo tattile. Per eseguire la calibrazione, procedere secondo le istruzioni.



IMPOSTAZIONI PUNTI

Nella schermata Impostazioni punti, è possibile impostare la pressione del piedino e bilanciare un punto o un'asola. Queste impostazioni rimangono valide solo per il punto selezionato.

Se si seleziona un punto diverso o si rifeleziona lo stesso punto, il valore viene reimpostato su quello predefinito. Il valore predefinito viene mostrato in nero; se modificato sarà mostrato in rosso.

Bilanciare

Quando si cuce su tessuti speciali o si esegue una tecnica speciale, può essere necessario regolare il bilanciamento.

Regolazione bilanciamento lunghezza

Iniziare a eseguire un punto su una pezza di stoffa con sotto lo stabilizzatore. Nel menu IMPOSTAZIONI, selezionare Impostazioni punti. Se il punto ha un aspetto come (A), sfiorare -, se il campione di cucito ha l'aspetto dell'illustrazione (C) sfiorare +. B rappresenta il punto perfettamente bilanciato dell'esempio.

Regolazione del bilanciamento dell'ampiezza

Iniziare a eseguire un punto su una pezza di stoffa con sotto lo stabilizzatore. Nel menu IMPOSTAZIONI, selezionare Impostazioni punti. Se il punto ha un aspetto come (D), sfiorare -, se il campione di cucito ha l'aspetto dell'illustrazione (F) sfiorare +. E rappresenta il punto perfettamente bilanciato dell'esempio.

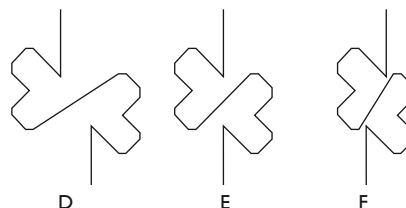
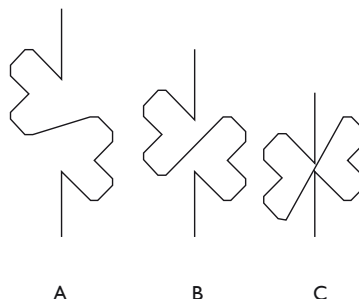

Funzione EXCLUSIVE SENSOR SYSTEM™ - Pressione del piedino sensore

Con Pressione del Piedino sensore, la macchina rileva continuamente lo spessore del tessuto, eseguendo automaticamente le regolazioni necessarie in modo da consentire un trasporto uniforme.

Sfiorare + per aumentare o - per diminuire la pressione del piedino sul tessuto.

IMPOSTAZIONI CUCITO

Ago doppio

Sfiorare l'icona dell'ago doppio per aprire una lista in cui scegliere l'ago doppio. Quando si selezionano le dimensioni di un ago doppio, la larghezza di tutti i punti è limitata in base alle dimensioni dell'ago, per evitarne la rottura. L'impostazione viene mantenuta fino a che non si deseleziona la larghezza dell'ago doppio.

Sicurezza larghezza punto

Selezionare Sicurezza larghezza punto quando si utilizza una placca ago o un piedino per punto dritto. La posizione dell'ago è bloccata al centro per tutti i punti, per evitare danni all'ago, al piedino o alla placca ago.

Quando si accende nuovamente la macchina per cucire con questa impostazione attivata e ogni volta che si seleziona un punto diverso dal punto dritto, un popup informa che è stato impostato un punto dritto. Deselezionare la Sicurezza larghezza punto per tornare a cucire normalmente.

Nota: non è possibile usare l'ago doppio e la Sicurezza larghezza punto contemporaneamente.

Taglia-filo automatico selettivo per cucito

Per attivare la funzione, selezionare il Taglia-filo automatico selettivo in Impostazioni cucito. Al termine di un'asola, di un bottone, ecc., i fili vengono automaticamente tagliati e il piedino sollevato. Se deselezionato, non sarà eseguita alcun taglio automatico del filo nel cucito.

Sollevaramento automatico piedino

Se si seleziona questa funzione, si attiva il sollevamento automatico del piedino. Il piedino si solleva all'altezza di rotazione, ad esempio quando si arresta con l'ago in posizione abbassata. Se si deseleziona, il piedino resta abbassato anche se la macchina si arresta con l'ago in posizione abbassata o dopo che è stato tagliato il filo.

FIX Auto

Quando è attivo FIX Auto, la macchina comincia ad eseguire i punti FIX. Per annullare FIX Auto, deselezionare FIX Auto nel menu IMPOSTAZIONI. Se non attivata, utilizzare il pulsante FIX sulla parte anteriore della macchina, per fissare il punto.

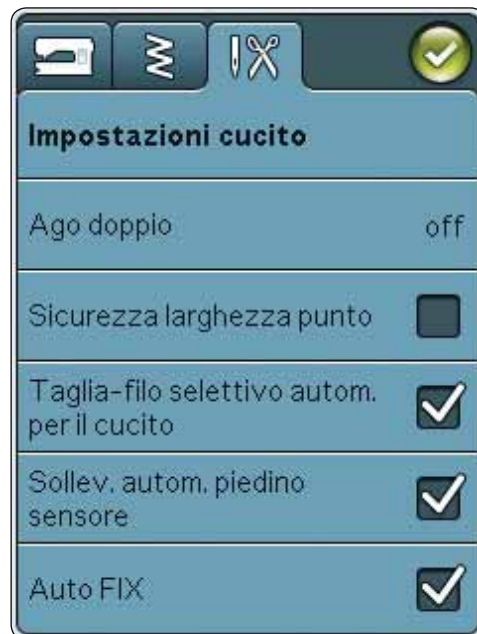

ICONE UTILIZZATE DI FREQUENTE

OK

Conferma impostazioni o cambia e torna alla finestra precedente.

Annullare

Annulla impostazioni e modifiche e torna alla finestra precedente.

Sfiorare e tenere premuto

Alcune icone hanno funzioni aggiuntive, contrassegnate da un triangolo nell'angolo inferiore destro. Per accedervi, sfiorare e tenere premuta l'icona per pochi secondi.



4

CUCITO

Questo capitolo spiega come selezionare i punti, regolarli, programmarli e cucirli.



SCHEDE

Sullo schermo sono presenti due schede: una scheda Informazioni di cucito ove è possibile modificare il punto (lunghezza e larghezza) e visualizzare i consigli relativi al punto selezionato. Nel Menu Punti sono presenti le diverse categorie di punti e i punti presenti in ciascuna categoria.

SCHEDA MENU PUNTI

La scheda azzurra viene denominata Scheda menu punti. Sfiando la scheda si aprirà il Menu Selezione punti. Le frecce consentono di scorrere tutti i menu.

Selezione di un punto

Per selezionare un punto, sfiorare il punto stesso nell'area di selezione punti. Le frecce sotto ai punti consentono di scorrere tutti i menu. Il nome del menu corrente è visualizzato alla base dell'area di selezione dei punti.

La scheda Menu Punti dispone di una freccia che significa che è possibile sfiorare a lungo la scheda stessa. Sfiando a lungo per aprire la finestra di espansione del menu. Sfiando il menu Punti desiderato per aprirlo. Le icone dei menu Punti presentano puntini che indicano il numero di pagine all'interno del menu. Sfiando ancora il menu Punti per portarsi alla pagina successiva del menu. L'espansione del menu Punti resterà aperta fino alla selezione di un punto, al tocco di una scheda o all'uso delle frecce.

Selezione di un font punto

Sulla barra degli strumenti, sfiorare l'icona del menu Font punti per aprire un elenco di font punti. Sfiando il font punto desiderato per aprire la finestra Sequenza. Scrivere il testo sfiorando le lettere. Le lettere appariranno a sinistra dello schermo. Sfiando OK per caricare il punto in Modalità Cucito. Ulteriori informazioni sulle sequenze di punti sono reperibili nel capitolo 5.

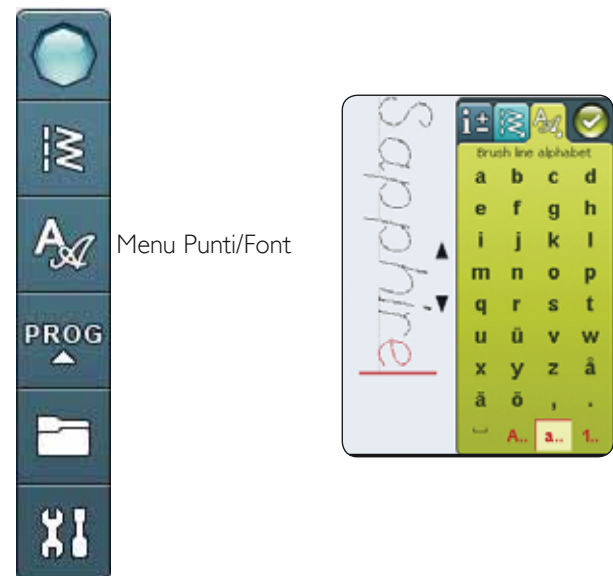
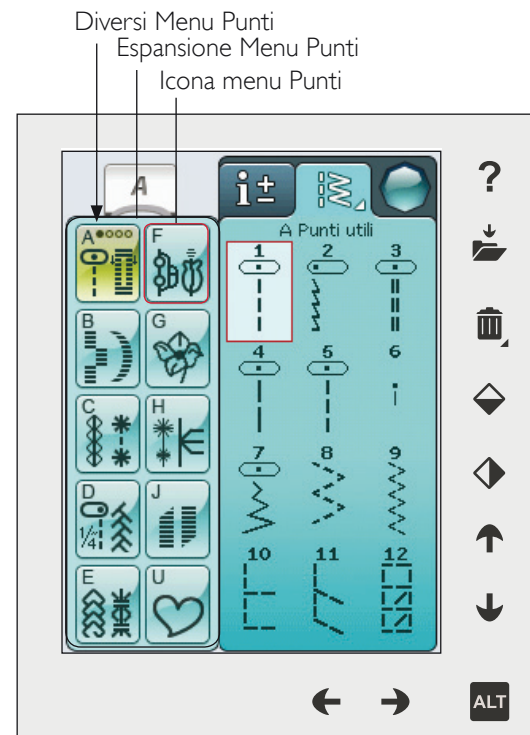
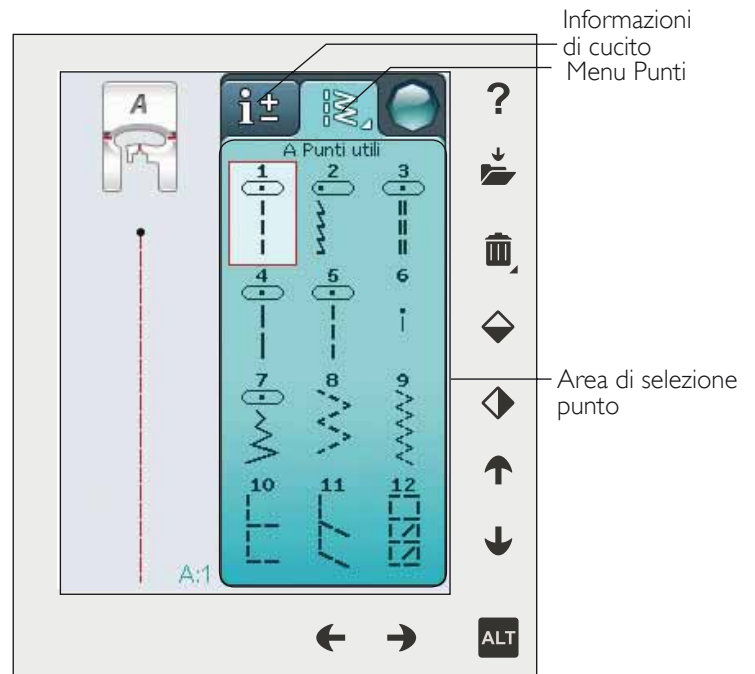

SCHEDA INFORMAZIONI DI CUCITO

La macchina configurerà le migliori impostazioni per il tessuto selezionato. La scheda Informazioni di cucito è composta da tre sezioni.

In cima alla scheda sono presenti le scelte Exclusive SEWING ADVISOR™ - La Guida al cucito eseguite; il tessuto selezionato e la tecnica che si desidera utilizzare.

Al di sotto dell'impostazione Exclusive SEWING ADVISOR™ - La Guida al cucito sarà visualizzato l'ago da utilizzare e se è necessario lo stabilizzatore e/o la placca scorrevole.

Nella parte inferiore della scheda sono presenti le regolazioni dei punti. Qui è possibile modificare ad esempio la tensione del filo, impostare la macchina per il cucito a mano libera, attivare la Ripresa del punto, il tapering, regolare la larghezza del punto, la posizione dell'ago, la lunghezza, la densità, l'applicazione di bottoni e la lunghezza dell'asola. Le icone in questa parte della finestra sono diverse in funzione del punto selezionato. Le modifiche interessano soltanto il punto selezionato. Le impostazioni modificate saranno azzerate sui valori di default quando si seleziona un altro punto. Le impostazioni modificate non sono salvate automaticamente allo spegnimento della macchina. Il punto modificato può essere salvato in I miei punti (v. pag. 4:5).

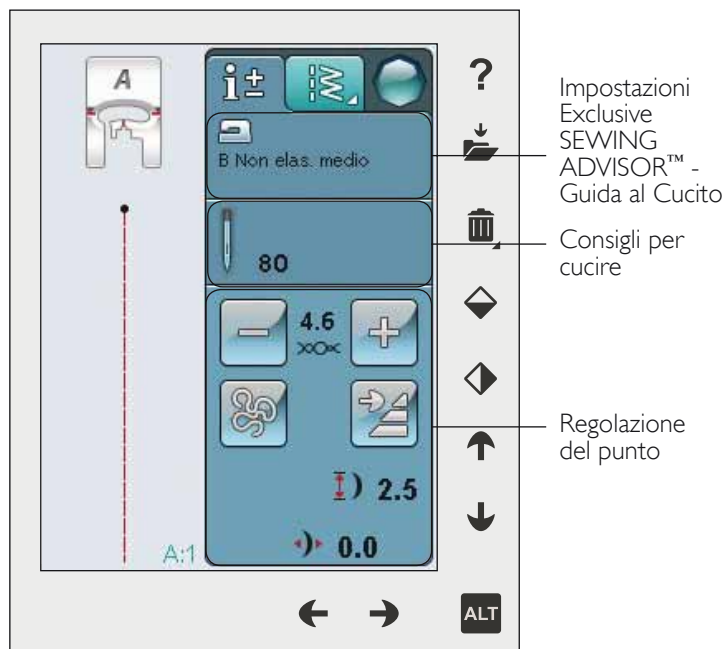

Tensione del filo

La macchina imposta automaticamente la tensione ottimale del filo per il punto selezionato. È possibile regolare la tensione del filo per filati, tecniche o tessuti speciali. Sforare + per aumentare e - per diminuire la tensione del filo dell'ago.

Per capire qual è la tensione corretta del filo, cucire qualche punto di prova con impostazioni diverse.

1. Cominciare con una tensione insufficiente, ad esempio impostando il valore più basso. Il filo della bobina resta dritto e il filo dell'ago viene tirato sul rovescio del tessuto.
2. Se la tensione viene impostata sul numero più alto, il filo della bobina diventa visibile sul dritto del tessuto. La cucitura si può arricciare e il filo dell'ago può rompersi.
3. La tensione del filo è corretta quando i fili s'intrecciano tra i due strati di tessuto oppure, nel caso dei punti decorativi, sul rovescio.

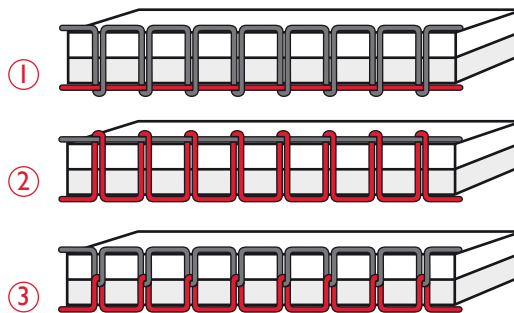

Tecnica a mano libera

Toccando l'icona della Tecnica a mano libera sarà visualizzato un pop-up che consente di selezionare tra due opzioni: Funzione A mano libera e Mano libera con piedino a molla.

Cucitura a Mano libera

Attivare per impostare la macchina in modalità Piedino a molla a mano libera. È possibile utilizzare un piedino R o un piedino opzionale. Le griffe si abbassano automaticamente.

Quando si cuce a mano libera a bassa velocità, il piedino si solleva e si abbassa ad ogni punto per trattenere il tessuto sulla placca ago durante la formazione del punto. Ad una velocità superiore, il piedino resta sospeso sul tessuto mentre si cuce. Il tessuto deve essere spostato manualmente.

Per regolare l'altezza del piedino in modalità Mano libera, sfiorare le icone + e - per eseguire le regolazioni.

Se durante la cucitura il tessuto si sposta su e giù con l'ago è possibile che alcuni punti vengano saltati. Abbassando l'altezza del piedino si ridurrà lo spazio tra il piedino stesso e il tessuto eliminando i punti saltati.

Nota: fare attenzione a non ridurre troppo l'altezza del piedino. Il tessuto deve muoversi liberamente sotto il piedino.

Nota: se è attivato A mano libera, non utilizzare i piedini a molla per evitare di danneggiare il piedino. Se il piedino lo richiede, attivare Sicurezza larghezza punto.

A mano libera con piedino a molla

Selezionare Funzione a mano libera con piedino a molla per attivare la modalità relativa. Le griffe si abbassano automaticamente. Il piedino a molla si solleva e si abbassa ad ogni punto per trattenere il tessuto sulla placca ago durante la formazione del punto. Il tessuto deve essere spostato manualmente.

Se si utilizza il piedino opzionale Sensor-Q, attivare A mano libera con piedino a molla e Sicurezza larghezza punto.

Ripresa della cucitura

Quando si finisce di cucire mentre si sta eseguendo un punto, sfiorare Ripresa della cucitura all'inizio del punto. Le eventuali regolazioni saranno conservate.

Tapering

Se si sfiora l'icona tapering, sarà visualizzato un popup che consente di selezionare le modalità di inizio e termine del punto. Il tapering è disponibile solamente per i punti del menu H. Ulteriori informazioni sul tapering sono disponibili a pag. 4:17.

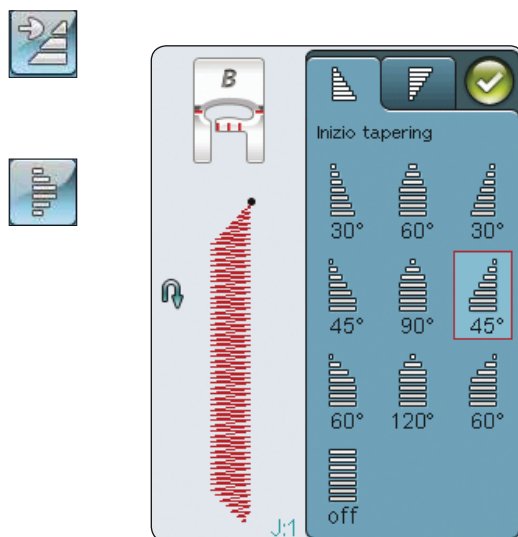
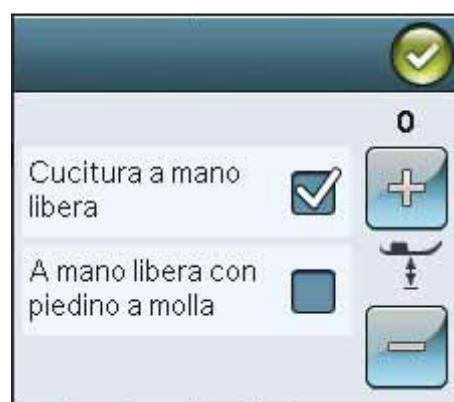
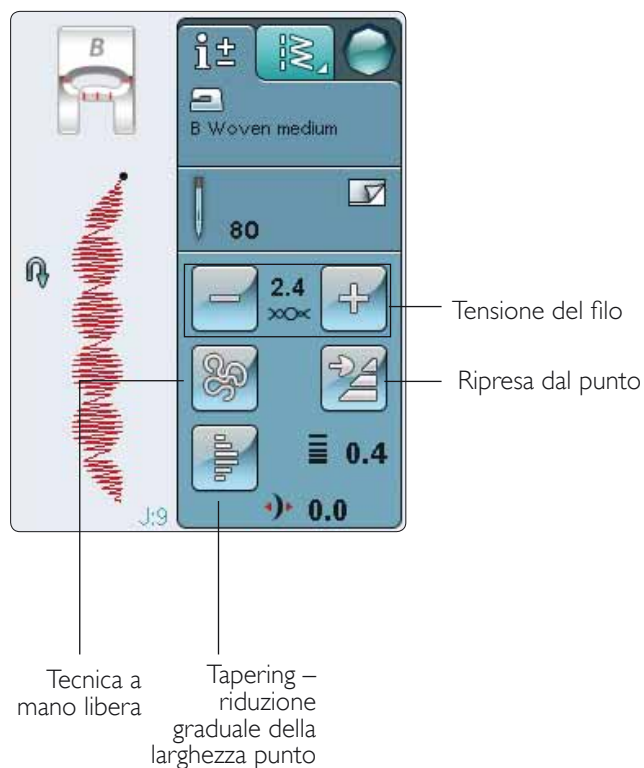

MODIFICA PUNTI

La macchina configurerà le migliori impostazioni per ciascun punto selezionato. È possibile realizzare le proprie regolazioni sul punto selezionato. Le modifiche alle impostazioni vengono applicate soltanto al punto selezionato. Le impostazioni modificate saranno azzerate sui valori di default quando si seleziona un altro punto. Le impostazioni modificate non sono salvate automaticamente allo spegnimento della macchina. Per salvare le modifiche ad un punto è possibile salvare il punto nel menù "I miei punti".

FUNZIONE ALT E FRECCE

L'icona ALT viene utilizzata per modificare le funzioni associate alle frecce. Se si sfiora ALT le icone accanto alle frecce si modificheranno. Sfiocare di nuovo ALT per ritornare alle icone originali. Di seguito è riportata la descrizione delle diverse icone che possono essere visualizzate quando si seleziona un punto.

Larghezza del punto

Diminuire o aumentare la larghezza del punto usando le frecce sotto all'icona di larghezza punto. Le impostazioni predefinite sono indicate in nero, quelle modificate in rosso.

Lunghezza del punto

Diminuire o aumentare la lunghezza del punto usando le frecce sotto all'icona di lunghezza punto. Se si allunga un punto a zigzag o un punto decorativo, l'intero punto risulterà più lungo. Se si allunga un punto cordoncino per il quale è possibile regolare la densità, l'intero punto sarà più lungo, ma la densità resterà invariata.

Nota: quando si tenta di superare le impostazioni minima o massima per larghezza e lunghezza, si ode un segnale acustico. L'impostazione predefinita è visualizzata in nero. Le impostazioni modificate sono visualizzate in rosso.

Posizionamento dei punti

Utilizzare le frecce in basso per spostare il punto a destra o a sinistra se si utilizza un punto dritto. La macchina include un massimo di 29 posizioni dell'ago (per un punto dritto).

Quando si seleziona la funzione ALT su un punto che dispone di posizione di larghezza, il punto può essere spostato a destra o a sinistra. La posizione del punto può essere modificata solo fino al limite della larghezza massima del punto. Quando si cambia Posizionamento punto si limita anche la regolazione in larghezza del punto.

Densità punto

Utilizzare le frecce accanto al comando Densità punto per regolare la densità (la distanza tra i singoli punti cordoncino che costituiscono l'intero punto). La densità non modifica la lunghezza effettiva dell'intero punto.

Sfiocare le frecce per aumentare o diminuire il valore.

Nota: regolare la densità se si cuce con filo più spesso o speciale e si desidera un punto cordoncino meno spesso.

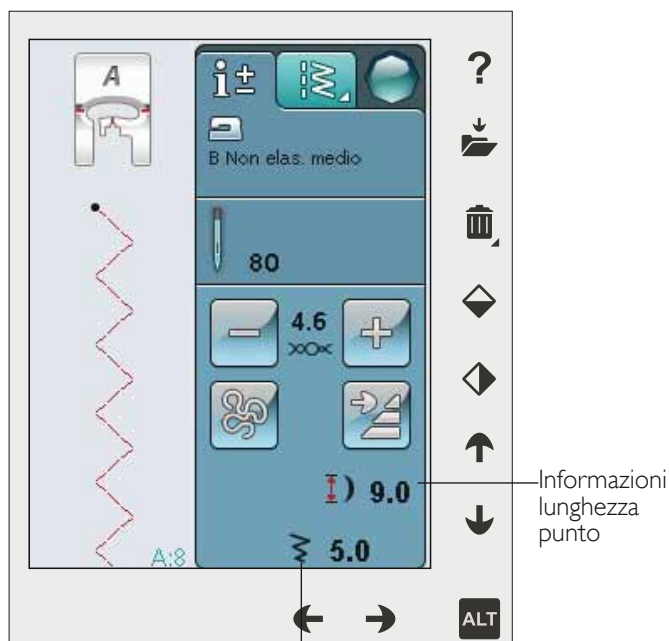

Informazioni lunghezza punto

Informazioni larghezza punto



Lunghezza del punto -

Lunghezza del punto +

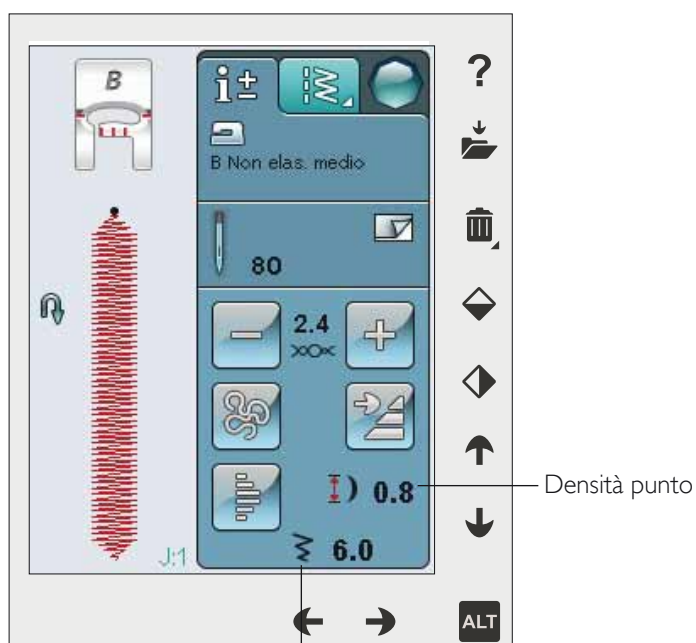

Densità punto

Posizionamento dei punti



Densità del punto +

Densità del punto -

Dimensione asola

Quando si esegue un'asola con il piedino sensore per asole in un unico passaggio, è possibile impostare la dimensione del bottone. Misurare il bottone e impostarne la dimensione sullo schermo.

Nota: nella parte anteriore della macchina è presente una guida che consente di misurare la dimensione del bottone.

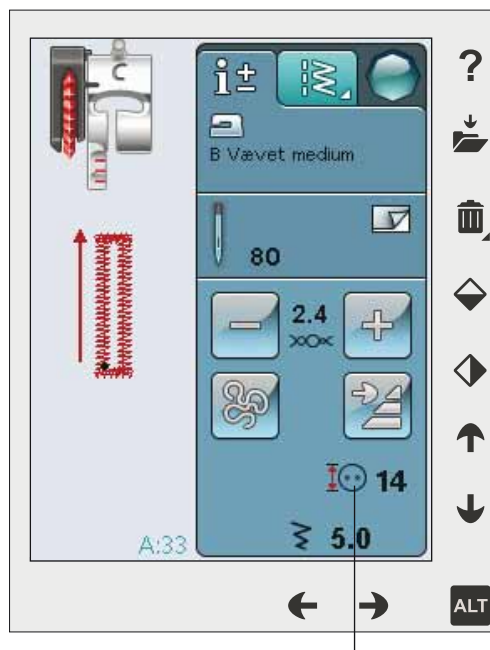

Dimensione asola

Applicazione di bottoni

Quando si applica un bottone è possibile impostare il numero di punti da ripetere. Sfiare le frecce per aumentare o ridurre il numero di punti ripetuti. Ulteriori informazioni sulla cucitura di bottoni sono disponibili a pag. 4:15.



Applicazione di bottoni

FUNZIONE EXCLUSIVE SEWING ADVISOR™ - GUIDA AL CUCITO

Questa nuova macchina per cucire dispone della funzione Exclusive SEWING ADVISOR™ - la Guida al Cucito - di HUSQVARNA VIKING®. È sempre attivo e si trova alla base dello schermo interattivo. Quando si comincia un lavoro di cucito, selezionare il tipo di tessuto e il peso e poi le tecniche da utilizzare.

La funzione Exclusive SEWING ADVISOR™ - la Guida al Cucito - imposta il tipo, la lunghezza e la larghezza del punto, la velocità di cucitura, la tensione del filo e la pressione del piedino ottimali per il lavoro da realizzare. Sullo schermo viene visualizzato il punto con il piedino e l'ago consigliati. Durante la selezione della tecnica di cucito, viene automaticamente aperta la Scheda Informazioni.

Nota: la funzione Exclusive SEWING ADVISOR™ è valida solo per il cucito.

SCELTA DEL TESSUTO

Non elastico o maglieria

La differenza tra un tessuto non elastico e uno in maglieria è il modo in cui sono lavorati i fili. Nei tessuti non elastici i fili si combinano secondo due schemi, l'ordito in lunghezza e la trama in larghezza, e s'intrecciano ad angolo retto. Un tessuto di maglieria, invece, è composto da un solo filo con punti incrociati. Un tessuto di maglieria di solito è elastico.

In generale, selezionare un tessuto non elastico per le stoffe non elastiche ed Elastico per quelli elastici.

Tessuti consigliati

A TESSUTO NON ELASTICO SOTTILE: chiffon, organza, batista, seta, lana leggera, ecc.

B TESSUTO NON ELASTICO MEDIO: tela di cotone, stoffe per trapunte, crêpe di lana, tessuto pettinato a doppia altezza, ecc.

C TESSUTO NON ELASTICO PESANTE: jeans, lana per giacche ed abiti, tela, tessuto in spugna ecc.

D TESSUTO ELASTICO SOTTILE: charmeuse, nylon, tricot, jersey a maglia singola ecc.

E TESSUTO ELASTICO MEDIO: per jersey a maglia doppia, velour, costumi da bagno, ecc.

F TESSUTO ELASTICO PESANTE : pullover, felpe, ecc.

G PELLE EVINILE: pelle scamosciata, pelle, vinile ed ecopelle. Se selezionato, il piedino H antiaderente viene consigliato per le cuciture di utilità. Per punti decorativi e asole, Exclusive SEWING ADVISOR™ consiglia l'uso delle placche scorrevoli.

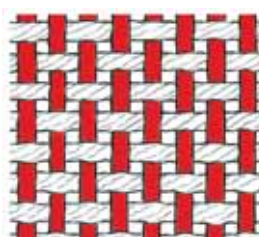
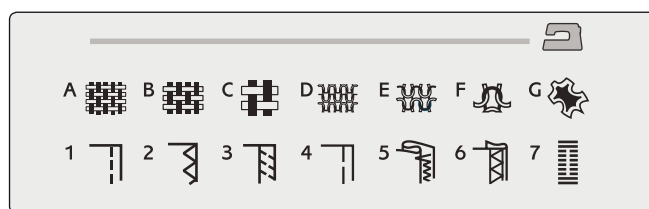

Tessuto non elastico

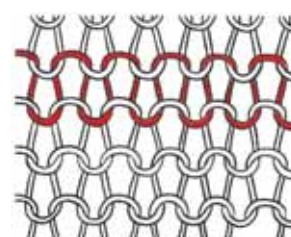

Tessuto in maglia

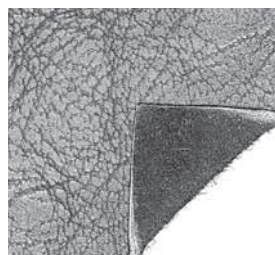

Pelle

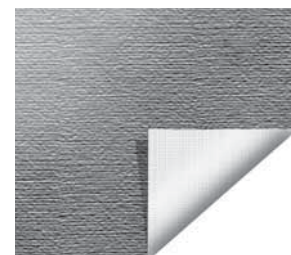

Vinile

TECNICHE DI CUCITO

1 CUCITURA: cuce insieme due pezzi di tessuto.

2 SORFILATURA: rifinisce i bordi del tessuto in modo che non si sfilaccino e non si arriccino.

3 CUCITURA/SORFILATURA: cuce e contemporaneamente sorfila il bordo del tessuto.

4 IMBASTITURA: esegue una cucitura temporanea per imbastire i capi, realizzare arricciature e contrassegnare.

5 ORLO INVISIBILE: crea un orlo invisibile sui capi.
È sconsigliato per i tessuti leggeri e la pelle / vinile.
La macchina seleziona il punto più adatto al tessuto selezionato.

6 ORLO: sceglie l'orlo visibile o invisibile più adatto al tipo di tessuto, anche in base al peso.

7 ASOLA: la funzione Exclusive SEWING ADVISOR™ seleziona l'asola più adatta al tessuto utilizzato.

Nota: se si seleziona un abbinamento non adatto (ad esempio tessuto non elastico leggero - orlo invisibile), la macchina emette un segnale acustico e la tecnica resterà deselezionata. Il punto può essere cucito comunque, ma è sconsigliato dalla macchina.

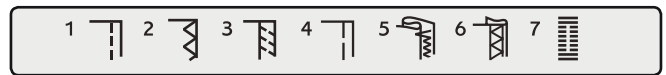

TECNICHE DI CUCITO

CUCITURA

Una cucitura unisce due pezzi di stoffa utilizzando un margine di cucitura che di solito viene stirato aperto. Nella maggior parte dei casi, i bordi del margine di cucitura vengono rifiniti con un punto di sorfilatura prima di eseguire l'assemblaggio.

Gli assemblaggi sui tessuti elastici devono essere elastici anch'essi. Il punto elastico esegue una cucitura elastica adatta a cucire stoffe elastiche leggere.

TESSUTO: non elastico medio, diviso a metà.

SELEZIONARE: Tessuto non elastico medio e tecnica di cucitura. (La funzione Exclusive SEWING ADVISOR™ seleziona un punto dritto).

UTILIZZARE: il piedino A e l'ago n. 80, come consigliato.

CUCIRE:

- Affiancare i lati dritti della stoffa. Mettere in posizione la stoffa sotto il piedino. Allineare l'orlo, utilizzando la guida da 15 mm.
- Premere il pedale. Il piedino si abbassa automaticamente.
- Eseguire una cucitura. Al termine toccare il Taglia-filo selettivo. Il Taglia-filo selettivo taglia i fili di ago e bobina; poi il pedale si solleva, consentendo di togliere il tessuto.

TESSUTO: elastico leggero, diviso a metà.

SELEZIONARE: tessuto elastico leggero e tecnica di cucitura (La funzione Exclusive SEWING ADVISOR™ seleziona un punto elastico).

UTILIZZARE: il piedino A e l'ago per tessuti elastici n. 75, come consigliato.

CUCIRE:

- Mettere i tessuti dritto contro dritto. Mettere in posizione la stoffa sotto il piedino. Allineare l'orlo, utilizzando la guida da 10 mm per una cucitura di 16 mm.
- Premere il pedale. Il piedino si abbassa automaticamente.
- Eseguire una cucitura. Al termine toccare il Taglia-filo selettivo. Il Taglia-filo selettivo taglia i fili di ago e bobina; poi il pedale si solleva, consentendo di togliere il tessuto.

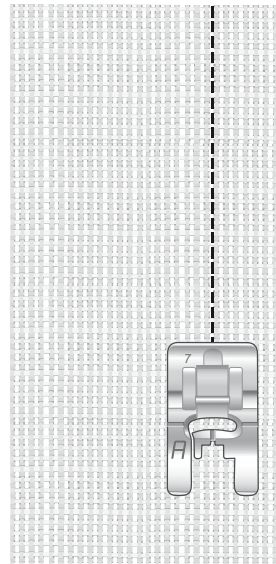
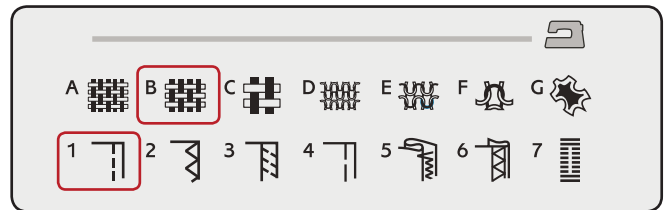

Punto dritto

Il punto dritto può essere utilizzato anche per impunturare. Per un'impuntura più evidente, allungare il punto ed utilizzare un filato più pesante, con un ago più grande.

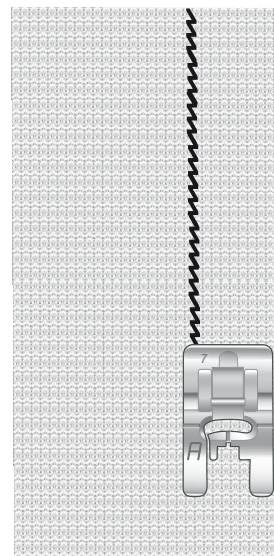

Punto elastico.

SORFILATURA

La sorfilatura rifinisce i bordi del tessuto in modo che non si sfilaccino e rimangano piatti. È più semplice sorfilare un capo prima di montarlo e cucirlo. Si consiglia il piedino J per tessuti medio-leggeri per evitare che i bordi si arriccino. Il piedino B è adatto a tessuti pesanti. La funzione Exclusive SEWING ADVISOR™ - la Guida la Cucito - seleziona la larghezza e lunghezza punto più adatti al peso del tessuto, consigliando piedino e ago.

TESSUTO: non elastico medio

SELEZIONARE: tessuto non elastico medio e tecnica dell'assemblaggio (La funzione Exclusive SEWING ADVISOR™ seleziona un Zig Zag triplo).

UTILIZZARE: il piedino J e l'ago n. 80, come consigliato.

Sistemare il bordo di un tessuto a uno strato sotto il piedino J, con il guidafile lungo il bordo del tessuto. Il punto a zigzag triplo cuce sopra la guida, per mantenere piatto il bordo del tessuto.

CUCIRE:

- Premere il pedale. Il piedino si abbassa automaticamente.
- Cucire per sorfilare il bordo del tessuto.
- Sforare il Taglia-filo selettivo.

Nota: non è necessario sorfilare la pelle o il vinile poiché non si sfrangono. Ma se si desidera, la funzione Exclusive SEWING ADVISOR™ consente di farlo. Selezionare per il tessuto Pelle/Vinile e la tecnica della sorfilatura per la funzione Exclusive SEWING ADVISOR™ (La funzione Exclusive SEWING ADVISOR™ seleziona un punto Zig Zag).

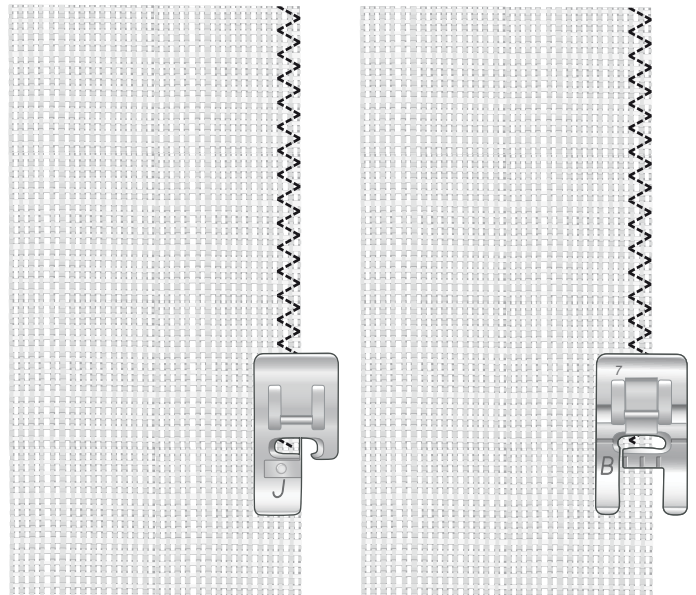
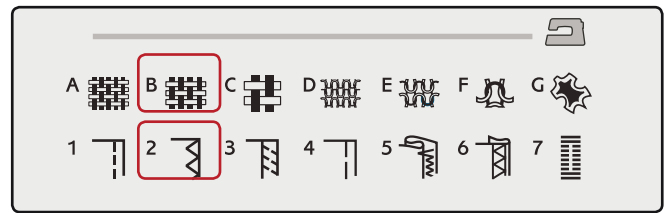

CUCITURA E SORFILATURA

Il punto per cucitura / sorfilatura cuce e contemporaneamente sorfila il bordo del tessuto. Sulla macchina sono disponibili svariati punti per cucire/sorfilare. La funzione Exclusive SEWING ADVISOR™ - la Guida al Cucito - sceglie quello più adatto alla stoffa e lo regola automaticamente.

TESSUTO: elastico leggero, diviso a metà

SELEZIONARE: tessuto elastico medio e cucitura/sorfilatura su Exclusive SEWING ADVISOR™ - la Guida al Cucito.

UTILIZZARE: il piedino J e l'ago per tessuti elastici n. 75, come consigliato.

CUCIRE:

- Mettere i tessuti dritto contro dritto. Posizionare il tessuto sotto il piedino, con il guidafile sul piedino lungo il bordo del tessuto.
- Premere il pedale. Il piedino si abbassa automaticamente.

Cucire/sorfilare lungo un bordo.

- Sforare il Taglia-filo selettivo.

Ripetere la tecnica di cucitura/sorfilatura su un tessuto elastico pesante e su uno non elastico pesante. La funzione Exclusive SEWING ADVISOR™ - la Guida al Cucito - imposta i valori ottimali per il tipo, la lunghezza e la larghezza del punto, la pressione del piedino e la velocità di cucitura per ogni tipo di tessuto. Attenersi agli altri suggerimenti visualizzati sullo schermo interattivo a colori.

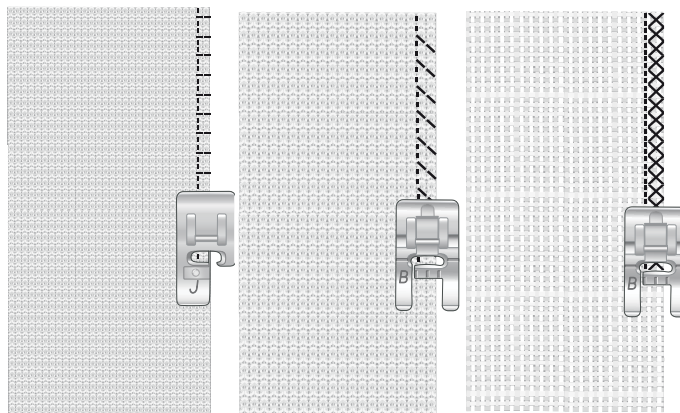
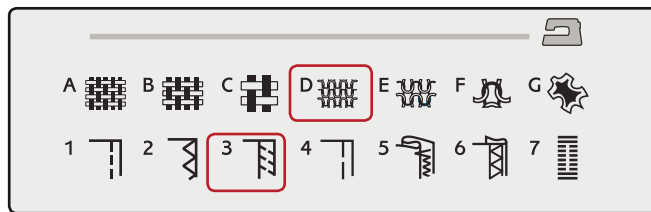

CUCITURA/SORFILATURA PER MAGLIA A COSTE

La tecnica di cucitura/sorfilatura è perfetta per polsini e colletti a coste.

TESSUTO: felpa e con bordo in maglina.

SELEZIONARE: tessuto elastico medio e cucitura/sorfilatura

UTILIZZARE: il piedino B e l'ago per tessuti elastici n. 90, come consigliato.

FILÒ: normale filo per cucire.

Tagliare un finto scollo nel tessuto elastico. Ripiegare il bordo di maglina. Unire il tessuto in felpa e il bordo dritto su dritto. Cucire il rinforzo sulla stoffa, con un margine di cucitura di 6 mm. Tendere il bordo mentre si cuce.

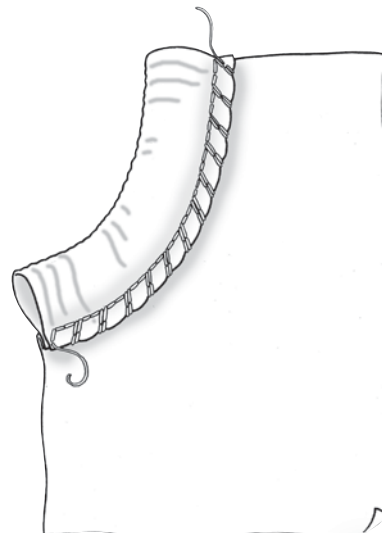
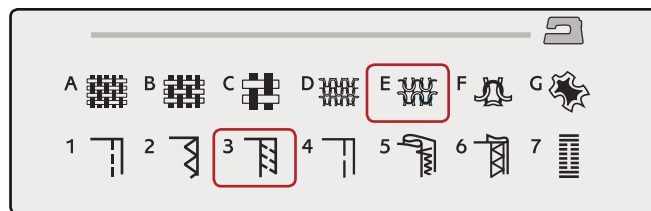

IMBASTITURA

L'imbastitura è una cucitura temporanea eseguita per provare un capo, preparare un'arricciatura e cucire dei riferimenti temporanei.

La funzione Exclusive SEWING ADVISOR™ imposta automaticamente dei punti lunghi e riduce la tensione, in modo che i fili siano facili da rimuovere o da tirare per realizzare le increspature.

TESSUTO: non elastico medio, diviso a metà.

SELEZIONARE: tessuto non elastico medio e Imbastitura.

UTILIZZARE: il piedino A e l'ago n. 80, come consigliato.

Affiancare le stoffe dritto contro dritto. Mettere in posizione la stoffa sotto il piedino.

MARGINE DI CUCITURA: 15 mm.

CUCIRE:

- Premere il pedale. Il piedino si abbassa automaticamente.
- Cucire lungo la linea dell'assemblaggio.
- Sforare il Taglia-filo selettivo.
- Tirare il filo della bobina per eliminare i punti.

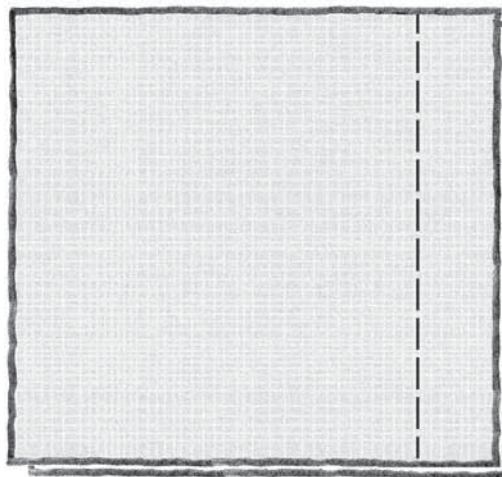
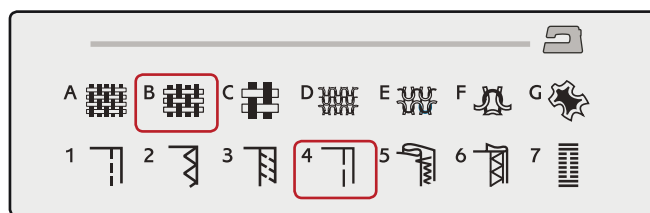

ORLO INVISIBILE

L'orlo invisibile crea un orlo invisibile sui capi. Sono due i tipi di orlo invisibile: uno è consigliato per tessuti non elastici pesanti-medi, l'altro per i tessuti elastici.

L'orlo invisibile è sconsigliato per i tessuti leggeri, ma la funzione Exclusive SEWING ADVISOR™ seleziona il migliore punto disponibile.

TESSUTO: lana o altro materiale di peso medio.

SELEZIONARE: tessuto non elastico medio e Orlo invisibile.

UTILIZZARE: il piedino D e l'ago n. 80, come consigliato.

FILO: normale filo per cucire.

Piegare la stoffa come mostrato. Verificare che il bordo piegato del tessuto segua l'interno della "punta" destra del piedino D.

Premere il pedale. Il piedino si abbassa automaticamente.

Quando si sposta verso sinistra, l'ago deve fermare il bordo del tessuto ripiegato. Se occorre, regolare la larghezza del punto come necessario per "afferrare" appena la piega, toccando + o - sull'icona di regolazione della larghezza visualizzata sullo schermo interattivo a colori. Terminata la cucitura, sfiorare il Taglia-filo selettivo.

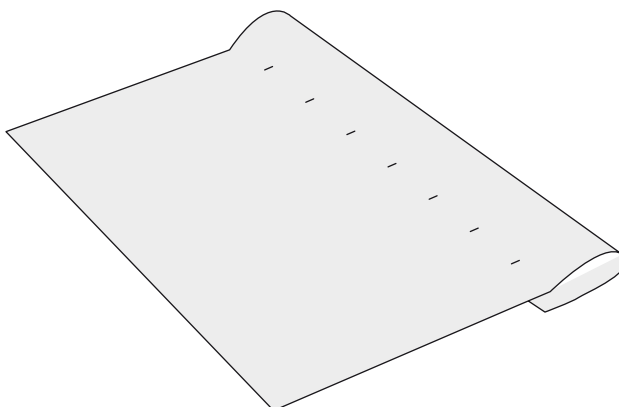
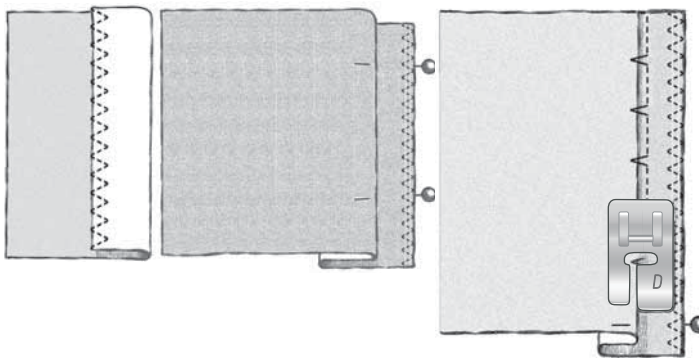
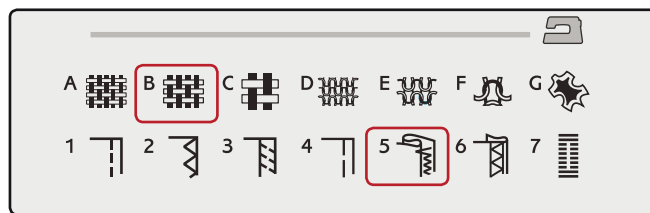

ORLO

Per la tecnica di orlatura, la funzione Exclusive SEWING ADVISOR™ - la Guida al Cucito - seleziona l'orlo visibile o impunturato più adatto al tipo ed al peso del tessuto. Nel caso di tessuti non elastici, pelle e vinile, viene selezionato un punto dritto; per tessuti elastici, vengono scegli dei punti elastici.

Orlo per jeans

Quando si cuce sopra le cuciture di tessuti molto pesanti o sull'orlo di un tessuto jeans, il piedino può piegarsi. Se urta contro il piedino inclinato, l'ago rischia di rompersi. Per bilanciare l'altezza dell'orlo mentre si cuce, utilizzare lo strumento multiuso.

TESSUTO: jeans.

SELEZIONARE: tessuto non elastico pesante e Orlo.

UTILIZZARE: il piedino B e l'ago n. 90 per jeans, come consigliato.

Sfiorare Arresto ago Su/Giù per selezionare la posizione dell'ago in basso. Cominciare ad eseguire l'orlo partendo da dietro, al centro. Fermarsi in prossimità della cucitura laterale. La macchina si arresta con l'ago nel tessuto e solleva il piedino. Inserire l'attrezzo multiuso da dietro.

I lati dell'attrezzo sono entrambi sollevati. Utilizzare il lato che più si avvicina allo spessore della cucitura. Spingere il pedale per abbassare il piedino e continuare a cucire lentamente sopra la nervatura.

Smettere di cucire proprio davanti alla nervatura (l'ago rimane nella stoffa). Togliere l'attrezzo multiuso e reinserirlo sotto il piedino, dal lato anteriore.

Eseguire qualche punto fino a che il piedino non supera la nervatura e poggia sull'attrezzo. Fermarsi di nuovo. L'ago è nel tessuto e il piedino si solleva. Togliere l'attrezzo multiuso. Continuare a cucire l'orlo.

Orlo elastico

Selezionare il tessuto elastico medio. La funzione Exclusive SEWING ADVISOR™ seleziona un punto overlock piatto. Attenersi agli altri suggerimenti visualizzati sullo schermo interattivo a colori.

Piegare un orlo sul rovescio e cucirlo con un punto overlock piatto sul dritto. Tagliare la stoffa in eccesso. Questa tecnica è adatta anche per i passanti delle cinture.

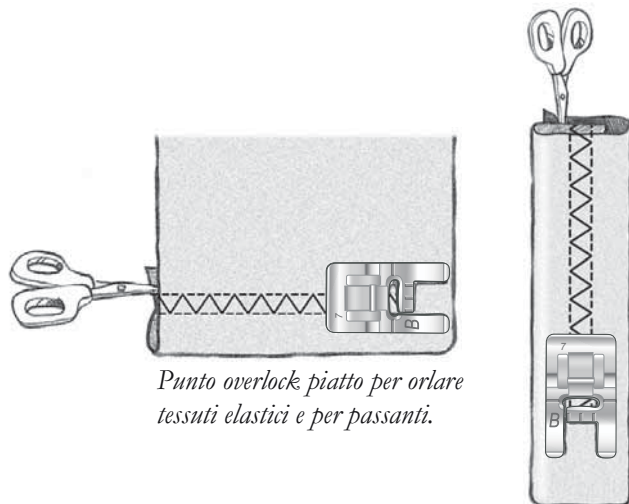
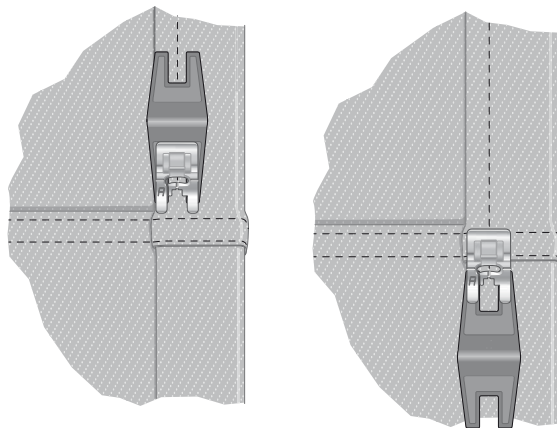
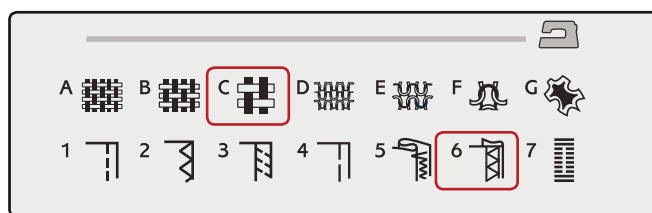

Punto overlock piatto per orlare tessuti elastici e per passanti.

ASOLE PERFETTE CON LE TECNOLOGIA PBB

La funzione Exclusive SEWING ADVISOR™ - la Guida al Cucito seleziona l'asola e il punto ottimali per il tessuto utilizzato. Per realizzare le asole, è necessario utilizzare un'interfaccia o uno stabilizzatore.

L'asola può anche essere selezionata direttamente dal menu delle asole B.

TESSUTO: non elastico medio e stabilizzatore.

SELEZIONARE: tessuto non elastico medio e Asola.

UTILIZZARE: l'ago n. 80, come consigliato.

1. Montare il piedino sensore per asole in un unico passaggio
2. Inserire il cavo nella presa a sinistra (A), sopra l'area dell'ago.
3. Disporre il bottone sul righello per le asole, sulla piastra di base.
4. Impostare sullo schermo la dimensione del bottone in millimetri.

Prima di cucire, allineare l'area bianca che si trova a lato del volantino con la linea di marcatura bianca del piedino.

Durante la cucitura, la macchina cuce automaticamente l'asola in base alla grandezza del bottone selezionato.

La grandezza dell'asola necessaria varia in base allo spessore e allo stile del bottone. Eseguire sempre un'asola di prova su una pezza.

Nota: per tessuti non elastici pesanti e pelle, la funzione Exclusive SEWING ADVISOR™ seleziona delle asole che non devono essere cucite con il piedino sensore per asole in un unico passaggio.

Cucire l'asola

- Piegarlo a metà il tessuto e sistemare lo stabilizzatore al di sotto. Utilizzare la penna per pittogrammi per segnare la posizione dell'asola sulla stoffa. Impostare la lunghezza dell'asola.
- Sistemare la stoffa sotto il piedino sensore per asole in un unico passaggio. Il volantino di misurazione può essere alzato per agevolare l'inserimento della stoffa sotto il piedino.

Nota: per posizionare l'orlo della stoffa, utilizzare le guide sulla punta sinistra del piedino sensore per asole. Collocare l'orlo del capo sulla tacca centrale per lasciare 15 mm dal bordo all'asola.

- Premere il pedale. Il piedino sensore per asole in un unico passaggio si abbassa automaticamente. Viene cucito un punto dritto che stabilizza la colonnina sinistra dell'asola e poi viene eseguita la colonna a punto cordoncino. La stessa cosa viene ripetuta per la colonnina di destra. Le travette sono automatiche (v. illustrazione 1). Tenere premuto il pedale finché il Taglia-filo selettivo non taglia i fili e il piedino per asole si solleva.

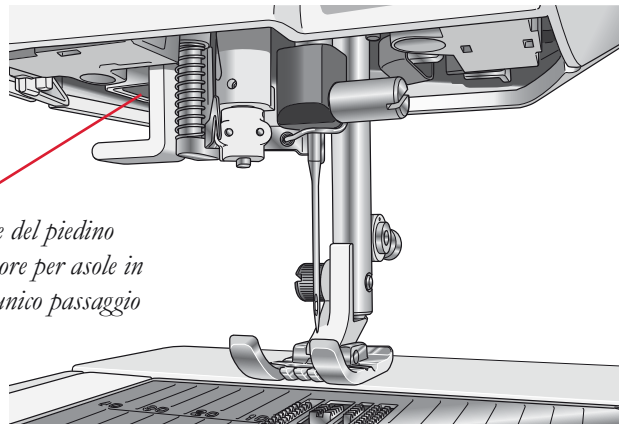
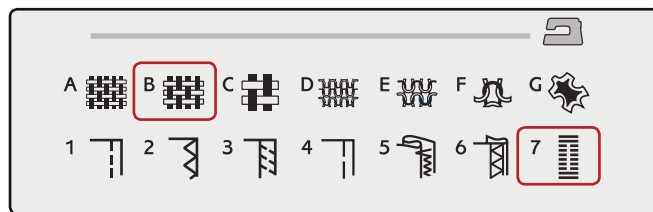

A
Sede del piedino sensore per asole in un unico passaggio

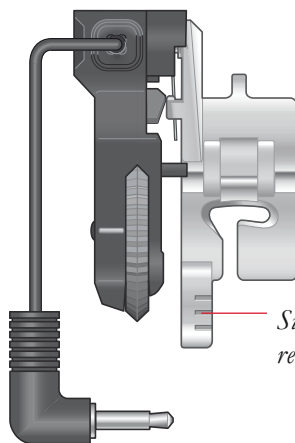
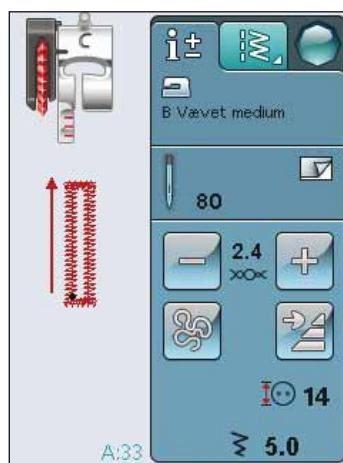

Sistemare qui il bordo del tessuto per realizzare l'asola a 15 mm dal bordo.

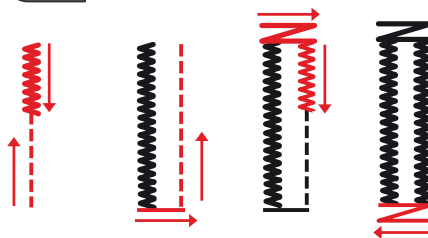

1. Direzione di cucitura per asole a punto cordoncino realizzate con il piedino sensore per asole in un unico passaggio.

Quando si eseguono delle asole senza punti cordoncino oppure se si utilizza il piedino C, le varie fasi della cucitura sono diverse (il punto dritto non viene eseguito). V. illustrazione 2.

Nota: se si cuciono asole in un'area molto stretta, innestare il piedino C e cucire l'asola seguendo le istruzioni seguenti.

ASOLA MANUALE

Per cucire un'asola manuale, usare il piedino per asole C.

- Cucire la prima colonnina per la lunghezza desiderata per l'asola.
- Sforare il tasto di retromarcia. La macchina cuce la travetta e la seconda colonnina.
- Quando le colonnine sono allineate, premere il tasto di retromarcia per cucire la seconda travetta. Tenere in basso il piedino fino all'arresto della macchina.

Asola cordonata (tessuti elastici)

Quando si eseguono delle asole su tessuti elastici, si consiglia di cordonare le asole per renderle più stabili ed evitare che si deformino.

1. Avvolgere un segmento di filo pesante o di cordoncino sullo sperone dietro il piedino C.
2. Cucire un'asola. Cucire le colonne delle asole a punto cordoncino sopra il cordoncino.
3. Interrompere la cucitura prima che venga completata l'ultima travetta dell'asola. Sollevare il cordoncino dalla sporgenza e tirare il filo in eccesso.
4. Incrociare il cordoncino davanti all'ago e cucire la travetta dell'asola sopra al cordoncino.

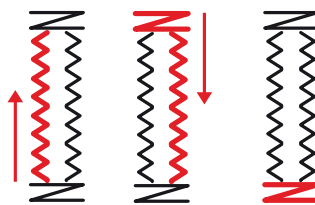

2. Direzione di cucitura per asole senza punti cordoncino oppure con punti cordoncino ma con il piedino C.

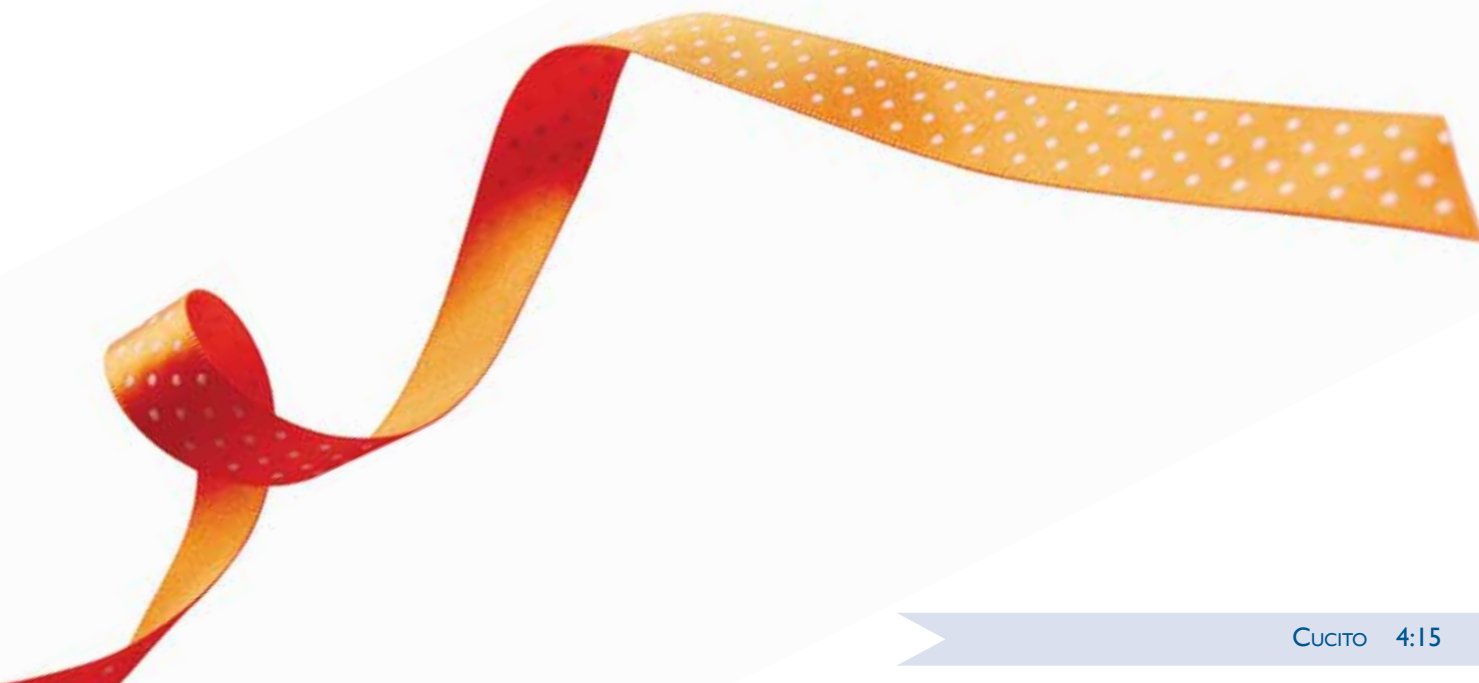
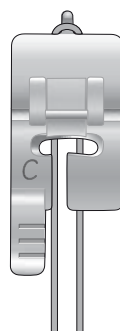

TRAVETTA MANUALE

Stabilire manualmente la lunghezza della travetta con il punto A:22.

CUCIRE:

sistemare il tessuto sotto il piedino. Sfiore due volte Piedino sensore in posizione abbassata e ruota e, se occorre, sistemare il tessuto. Premere il pedale: il piedino si abbassa e si comincia a cucire.

- La macchina esegue un punto dritto finché non si sfiora la retromarcia.
- La macchina cuce in retromarcia finché non si sfiora di nuovo la retromarcia.
- La macchina cuce a zigzag, coprendo i punti dritti.
- Sfiore la retromarcia per eseguire una fermatura automatica e tagliare i fili.

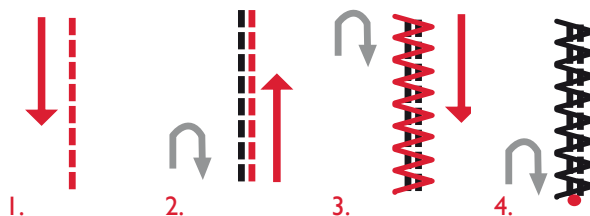
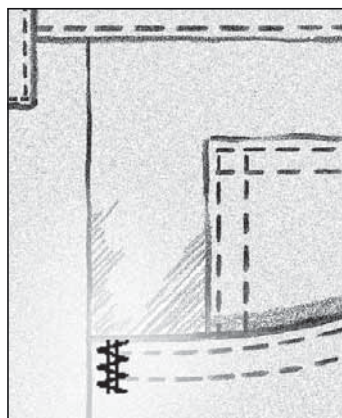

SPECIALI TECNICHE DI CUCITO

Il menu punti G- Punti Speciali, include punti per tecniche speciali come il punto annodato, unisci e piega, doppio sperone, quilt, cordonatura a tre fori e punti per orlo. Queste tecniche potrebbero richiedere piedini e accessori specifici come indicato dall'icona del piedino opzionale.

Nota: utilizzare la Guida rapida per reperire informazioni dettagliate su ogni punto.

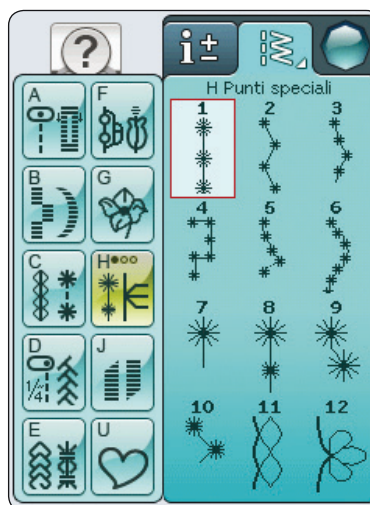

PUNTI TAPERING DECORATIVI (RIDUZIONE GRADUALE DELLA LARGHEZZA PUNTO)

Il Menu H include i punti decorativi che possono essere rastremati con il tapering. Sfiore l'icona Tapering per aprire un menu ove selezionare l'angolo di tapering del punto. Sfiore la scheda a sinistra per impostare l'angolo all'inizio del punto e la scheda destra per l'angolo alla fine del punto. Al termine, sfiorare l'icona OK per chiudere il popup.

La macchina eseguirà il punto tapering impostato e poi proseguirà con il punto selezionato. Una volta cucita la lunghezza desiderata, sfiorare il pulsante della retromarcia. Viene eseguita la rastrematura di fine punto.

Fine tapering

Selezionare "off" se si desidera disattivare il tapering all'inizio o alla fine del punto. Se si deseleziona il tapering sia all'inizio sia alla fine, il punto sarà un punto regolare, non rastremato.

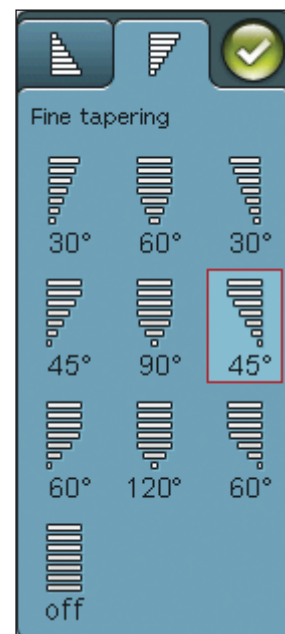
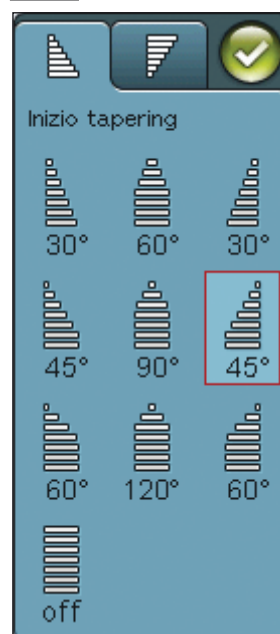

QUILT A MANO LIBERA

Cucitura a Mano libera

Quando si cuce a mano libera a bassa velocità, il piedino si solleva e si abbassa ad ogni punto per trattenere il tessuto sulla placca ago durante la formazione del punto. Quando si cuce ad alta velocità, il piedino si sposta sul tessuto mentre viene eseguita la cucitura. Le griffe devono essere abbassate e il tessuto va spostato a mano.

Nella maggioranza dei casi, per le cuciture a mano libera si sceglie un punto dritto o a zig zag. È comunque possibile cucire tutti i punti in modalità a mano libera. L'aspetto del punto dipende dalla direzione e dalla velocità con cui si sposta il tessuto.

Nota: se si utilizza il piedino opzionale Mano libera bassa velocità, impostare la macchina sulla modalità Mano libera bassa velocità. Le griffe si abbasseranno automaticamente. Questa impostazione rimane in memoria anche dopo che si spegne la macchina. All'accensione della macchina, un popup ricorda quali sono le impostazioni. Per chiudere il popup, premere OK. Per la cucitura normale, disattivare la modalità a bassa velocità nella scheda Informazioni Cucito.

Il piedino per Mano libera bassa velocità segue il movimento in alto e in basso dell'ago, aiutato dalla molla e dal braccio sul piedino. Le griffe devono essere abbassate e il tessuto va spostato a mano.

Suggerimento: utilizzare il piedino opzionale mano libera bassa velocità a punta aperta.

Impunture a mano libera

È necessario spostare il tessuto a mano.

1. Sfiocare Arresto ago Su/Giù per selezionare la posizione dell'ago in basso.
2. Cucire a velocità costante, spostando il tessuto a caso. Mentre si cuce, provare a disegnare delle volute con l'ago. Le impunture a mano libera di solito vengono realizzate con punti ondulati e casuali che, pur essendo ravvicinati, non devono sovrapporsi. Il motivo deve ricordare quello delle tessere di un puzzle.

Suggerimento: per realizzare le impunture a mano libera, il piedino per impunture a punta aperta offre una migliore visibilità.

Nota: per impostare il normale cucito sfiorare l'icona A mano libera e deselezionare l'impostazione A mano libera.

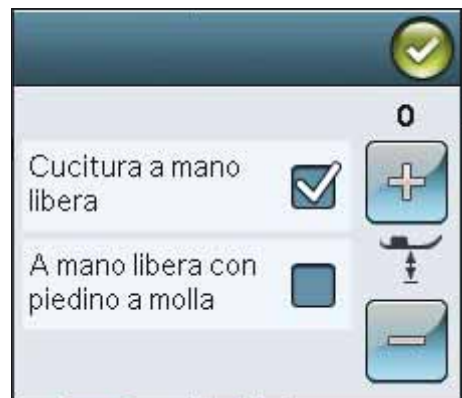

1:1 Impuntura a mano libera

Tessuto: non elastico medio, con imbottitura sotto

Selezionare: non elastico medio su Exclusive SEWING ADVISOR™, punto dritto 1, A mano libera nella scheda Informazioni Cucito.

Utilizzare: il piedino R e l'ago n. 80, come consigliato.

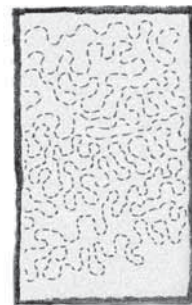

MESSAGGI POPUP DI CUCITO

Filo della bobina in esaurimento

Quando il filo della bobina sta per esaurirsi, viene visualizzato un messaggio popup che avvisa che tra breve sarà necessario sostituire la bobina. Ciò fornisce la possibilità di programmare ove arrestare il ricamo per sostituire la bobina. Se si desidera continuare a cucire, sfiorare il pedale senza chiudere il popup.

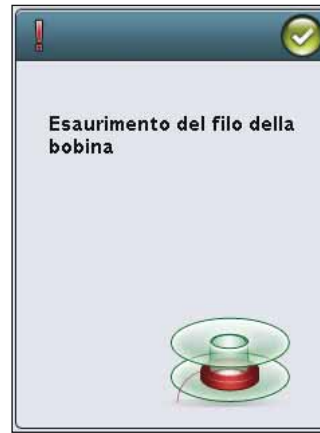

Rimuovere il piedino sensore per asole in un unico passaggio

Il piedino per asole in un unico passaggio è utilizzato esclusivamente per le asole. Un messaggio popup richiede di non utilizzarlo per altri tipi di cuciture:

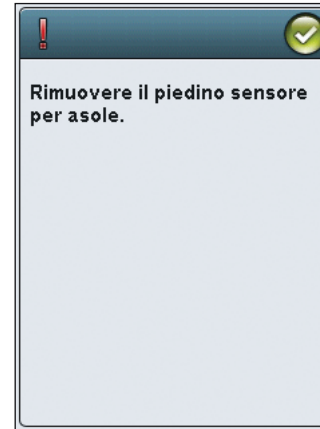

Far riposare la macchina

Se la macchina si arresta e appare questo popup sullo schermo, la macchina ha bisogno di riposo. Sarà possibile riprendere il cucito quando l'icona OK viene abilitata. Tale situazione non incide sui risultati di cucito.

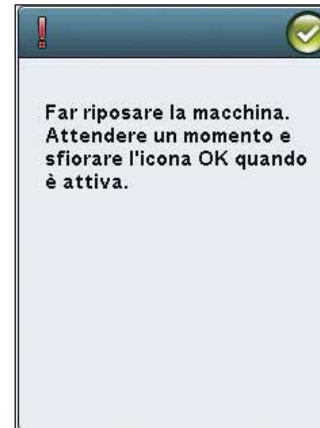

5

SEQUENZA

Questa sezione della guida vi aiuterà a creare meravigliose combinazioni di punti e lettere per decorare i tessuti.



SEQUENZA

È possibile combinare punti e/o lettere e numeri per creare delle sequenze; combinare vari punti decorativi e font di punti dalla macchina o da una periferica esterna.

- Accedere alla finestra di programmazione sfiorando l'icona PROG nel menu Start.
- Sfiare il menu Punti o Font per aprire il punto o un font da utilizzare. È anche possibile sfiorare a lungo i menu Punti e i menu Font.
- La posizione attiva è contrassegnata da un cursore e il punto o la lettera selezionati compariranno in rosso. I punti inseriti saranno collocati nella posizione del cursore. È possibile regolare soltanto il punto selezionato. Utilizzare le frecce sullo schermo per spostare il cursore nella sequenza dei punti.
- Se si modifica un punto in modalità Sequenza, si modifica solo il punto contrassegnato. Se si accede alla modalità Cucito, è possibile eseguire regolazioni sull'intera combinazione di punti.
- Per chiudere la finestra Sequenza ed eseguire il punto programmato, sfiorare l'icona OK oppure spingere il pedale o il pulsante Avvio/Arresto.

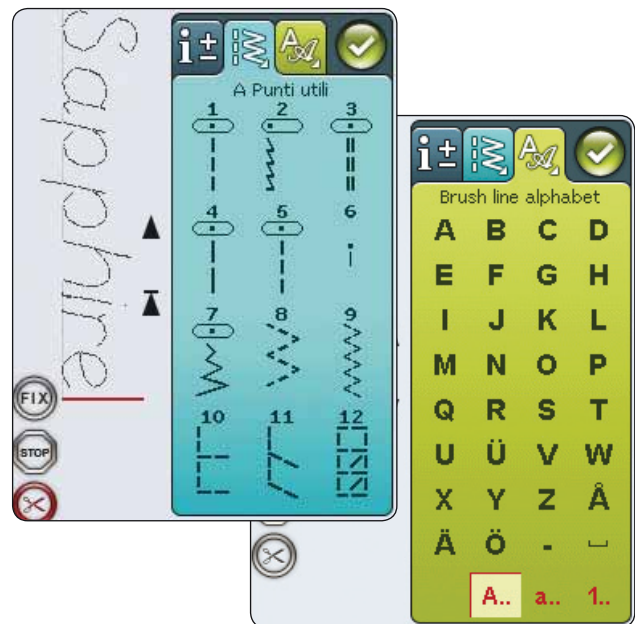
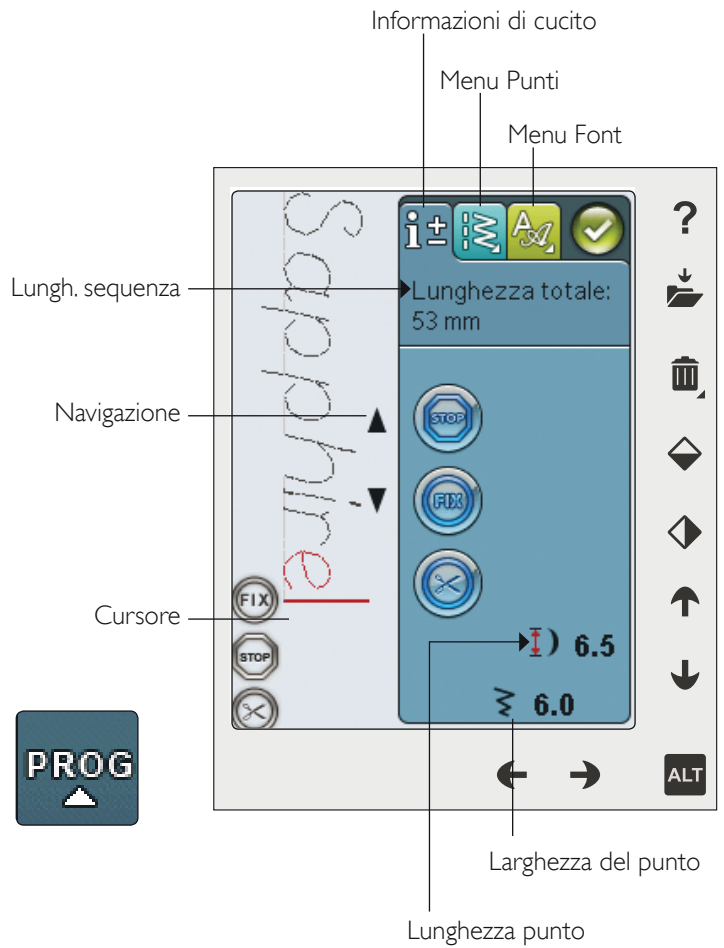

MODIFICA DI SEQUENZE DI PUNTI O LETTERE

SCHEDE IN MODALITÀ PROGRAMMAZIONE

La modalità programmazione presenta tre diverse schede. La prima è la scheda di Informazioni Cucito ove potrete eseguire modifiche a ciascun singolo punto programmato. La seconda scheda è la scheda menu Punti ove troverete tutti i punti programmabili. La terza è la scheda Menu Font ove sarà possibile selezionare i punti che si desidera utilizzare. È possibile sfiorare a lungo il Menu Punti e il Menu Font per aprire altri punti e font.

Inserire un punto o una lettera

Spostare il cursore dove si desidera per aggiungere un punto o una lettera utilizzando le frecce. Selezionare il punto che si desidera inserire. Sarà collocato nella posizione del cursore.

Regolazione di testo e punti

È possibile specchiare, regolare lunghezza e larghezza o modificare la densità del punto selezionato, analogamente a come si fa nella Modalità Cucito.

Cancellazione di un punto o una lettera

Se si desidera cancellare un punto, spostare il cursore sul punto in questione (il punto selezionato diventa rosso) e sfiorare l'icona Cancellare. Per cancellare un'intera sequenza utilizzare tenere premuto Cancella.

Nota: una linea dritta dove si trova l'icona Scorrere su o giù indica lo scorrimento verso l'inizio o la fine.

COMANDI PER LE SEQUENZE DI PUNTI

Nella sequenza è possibile inserire i comandi STOP, FIX e taglia-filo. Questi comandi saranno inclusi nella sequenza di punti e saranno sempre realizzati quando la si cuce.

Spostare il cursore nella posizione in cui si desidera aggiungere un comando utilizzando le frecce. Sfiocare il tasto o un'icona per aggiungerla nella sequenza programmata. Ciò conferma l'avvenuto inserimento del comando e inoltre mostra il punto in cui il comando sarà realizzato nella sequenza.

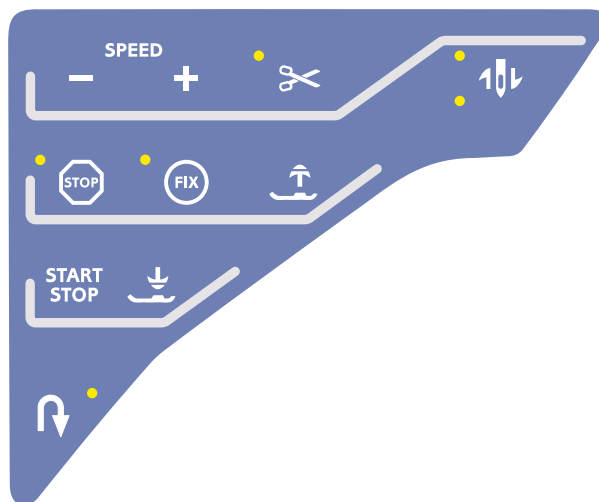
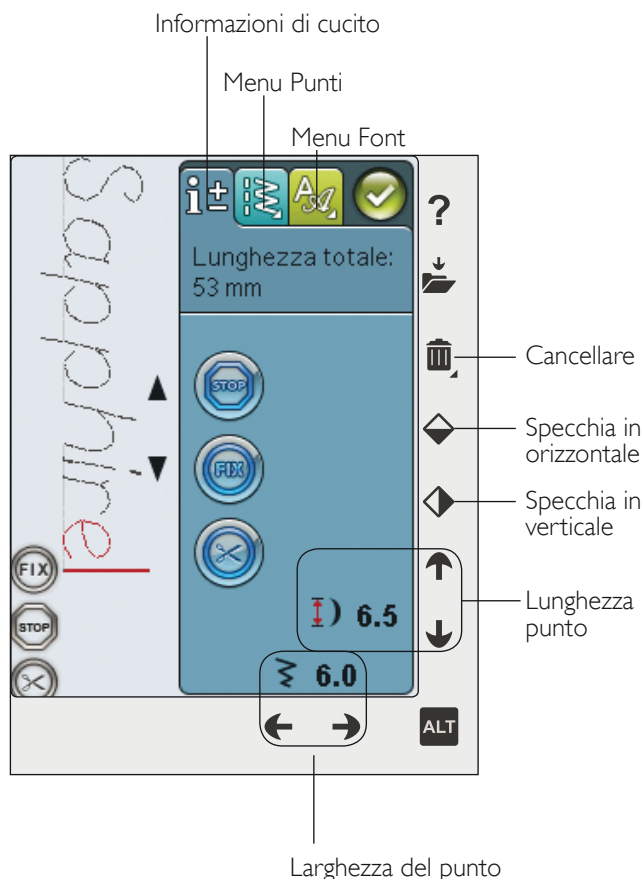

ESECUZIONE DI UNA SEQUENZA DI PUNTI

Per cucire il programma di cucito, caricarlo sfiorando l'icona OK nell'angolo in alto a destra dello schermo. È anche possibile premere il pedale per caricare il punto e iniziare a cucire.

Regolazione dell'intera sequenza

Per regolare il programma, chiudere la relativa finestra. Eventuali regolazioni effettuate all'esterno della modalità Sequenza interesseranno l'intera sequenza.

SALVARE IN I MIEI PUNTI

Una volta terminato di lavorare al punto, sfiorare l'icona OK nell'angolo in alto a destra per caricare il programma. Sfiore l'icona Salva in I miei punti e si aprirà la relativa finestra. Sono disponibili quattro menu che possono essere scorsi utilizzando le frecce in calce alla schermata.

Il menu U (I miei punti) visualizza i punti o le sequenze di punti salvati in precedenza. Una sequenza o un punto nuovi possono essere salvati in qualsiasi posizione libera. Basta sfiorare una posizione libera per salvarvi il punto o la sequenza di punti.

Se si sfiora una posizione occupata, apparirà un messaggio popup che chiede di confermare la sovrascrittura del punto precedente. Sfiore OK per sostituire il punto precedente con quello nuovo. Sfiore Annullare per chiudere il popup e salvare in una posizione diversa.

Cancellazione delle sequenze o dei punti salvati

Per cancellare un punto o una sequenza salvati, sfiorare Cancellata e sfiorare il punto o sequenza. Una volta sfiorata l'icona Cancellata, in fondo allo schermo sarà mostrata un'immagine. Fino a quando tale immagine è visualizzata, la funzione di cancellazione è attiva ed è possibile cancellare punti. Sfiore l'icona Cancellata per disattivare la funzione. Viene visualizzato un popup che richiede di confermare la cancellazione.

Nota: se si tiene premuta l'icona Cancellare, è possibile cancellare tutti i punti da I miei punti.

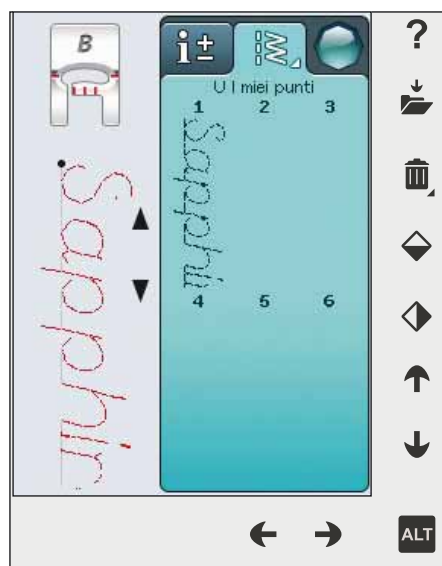
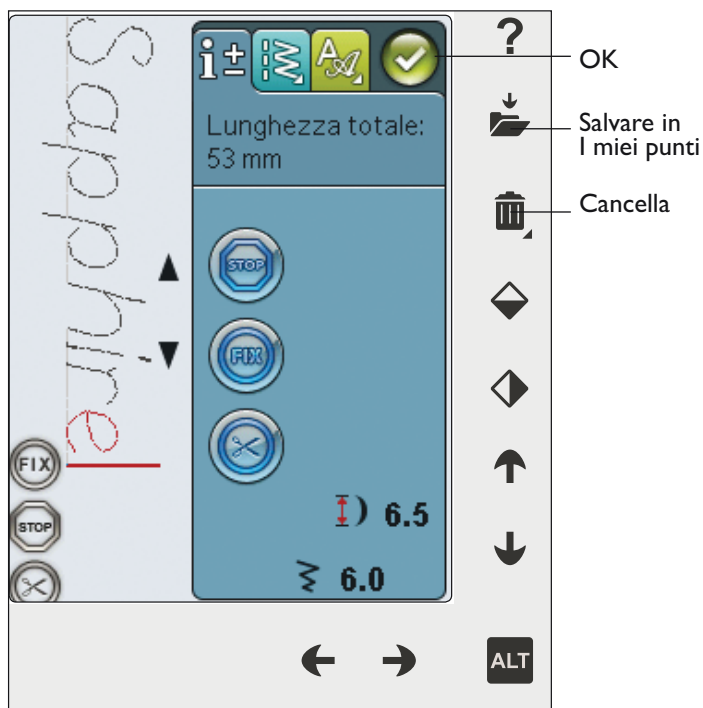

RICARICAMENTO DI UNA SEQUENZA DI PUNTI

Una volta terminato di lavorare al programma e sfiorato OK, esso sarà caricato e pronto da cucire. Se si seleziona un altro punto e poi si riapre la modalità Sequenza, la sequenza resta invariata. Ad ogni chiusura della modalità Sequenza, la sequenza di punti viene caricata pronta da essere cucita.

È anche possibile caricare una sequenza precedentemente salvata nel menu U ed eseguire modifiche al punto programmato in Modalità Sequenza.

Nota: se la macchina viene spenta la sequenza scompare dalla Modalità Sequenza. Ricordarsi di salvare la sequenza prima di spegnere la macchina.

MESSAGGI POP-UP SULLA SEQUENZA

Punto non modificabile

Alcuni punti non possono essere inseriti in una sequenza, ad esempio le asole.



Sequenza oltre il limite

Il punto che si sta tentando di aggiungere allungherebbe eccessivamente la sequenza.

La sequenza non può superare i 500 mm o i 99 punti. Se la sequenza supera la lunghezza massima o il massimo numero di punti, il popup avviserà.

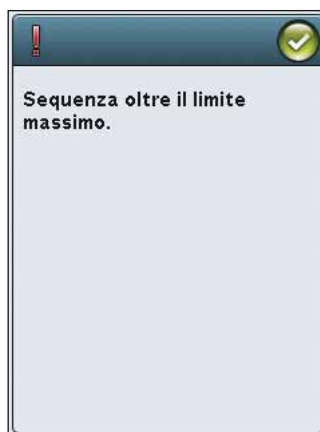



Love is the gift that

S



6 FILE MANAGER

In questa sezione approfondiremo le modalità di organizzazione dei file sulla macchina per cucire.

FILE MANAGER

File Manager consente di aprire, organizzare, aggiungere, spostare, cancellare e copiare i file. Per memorizzare, usare la memoria interna o una periferica esterna collegata alla macchina. Per aprire File Manager, sfiorare l'icona del Menu Start e sfiorare l'icona File Manager.

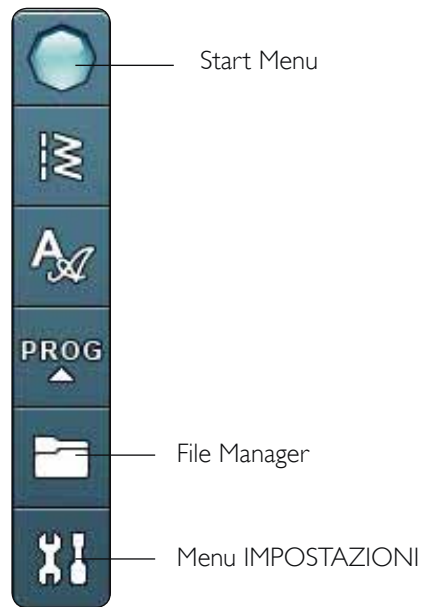

MEMORIA DISPONIBILE

La memoria interna può salvare punti e altri file. Per controllare la quantità di memoria incorporata utilizzata, sfiorare l'icona del menu Start, menu IMPOSTAZIONI, Impostazioni macchina e l'icona Informazioni. Un popup visualizza la quantità di memoria disponibile.

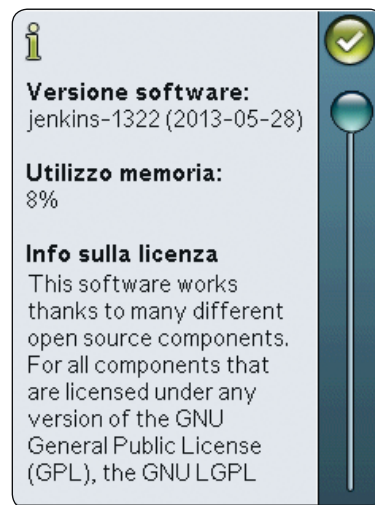

COME SFOGLIARE IL FILE MANAGER

Quando il File Manager è aperto è possibile raggiungere la cartella I miei file e il dispositivo USB, se collegato.

Sfiorare una di queste icone per visualizzarne i contenuti nell'area di selezione.

VISTA ELENCO

Sfiorare l'icona Vista elenco/Miniature per mostrare i file della cartella corrente elencati in ordine alfabetico. Per ciascun file vengono visualizzati nome e tipo di file. Sfiorare di nuovo l'icona Vista elenco/Miniature per ritornare alla vista miniature.

I MIEI FILE

I miei file consente di creare cartelle per mantenere i propri file organizzati.

USB

L'icona USB è attiva solo quando alla porta USB della macchina è collegata una periferica.

APRIRE UNA CARTELLA

Sfiorare e tenere premuta una cartella per aprirla. Il contenuto della cartella viene visualizzato nell'area di selezione.

SALIRE DI UN LIVELLO CARTELLE

Usare l'icona Salire di un livello cartelle per passare alle cartelle di livello superiore. È possibile avanzare fino al primo livello. Nell'area di selezione vengono visualizzati di volta in volta i file e le cartelle contenuti in ogni livello.

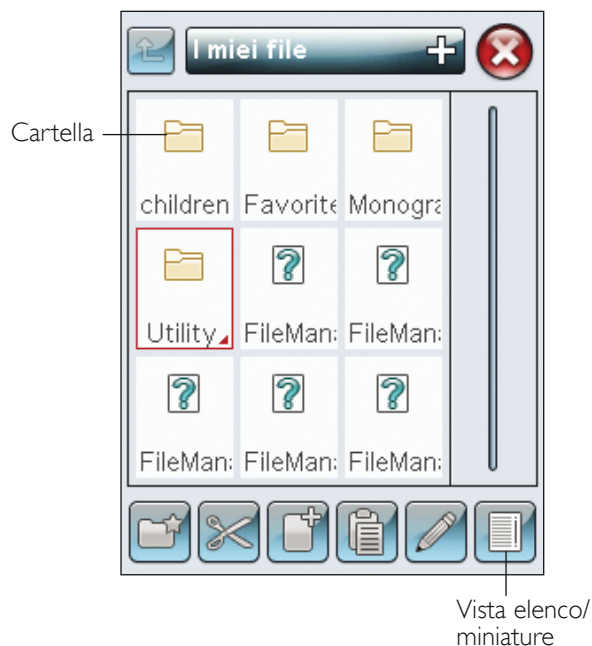

ORGANIZZAZIONE

CREAZIONE DI UNA NUOVA CARTELLA

Sfiorare l'icona Creare nuova cartella per creare una nuova cartella. Si apre un messaggio popup in cui è possibile inserire un nome per la cartella.

SPOSTARE FILE O CARTELLA

Usare Taglia e Incolla per spostare un file o una cartella in un'altra posizione.

Selezionare il file o la cartella, poi sfiorare Taglia. Aprire la cartella in cui si desidera collocare il file o la cartella. Sfiorare Incolla. Il file o la cartella ora sono memorizzati nella nuova posizione e non più in quella precedente.

COPIARE/INCOLLARE FILE O CARTELLA

Utilizzare Copia e Incolla per copiare un file o una cartella in una posizione diversa.

Selezionare il file o la cartella, poi sfiorare Copia. Aprire la cartella in cui si desidera collocare il file o la cartella. Sfiorare Incolla.

RINOMINARE FILE O CARTELLA

Per cambiare il nome di una cartella, sfiorare la cartella e poi l'icona Rinomina file o cartella. Si apre un popup in cui è possibile modificare il nome.

CANCELLARE UN FILE O UNA CARTELLA

Per eliminare un file o una cartella, evidenziarli e poi sfiorare Elimina. Un messaggio popup chiede di confermare la cancellazione. Se si elimina una cartella, tutti i file al suo interno saranno anch'essi eliminati. Per cancellare tutti i file e cartelle nella cartella attualmente aperta, tenere premuto l'icona Cancella per alcuni secondi.

MESSAGGI POPUP DI FILE MANAGER

Memoria disponibile non sufficiente

La macchina può memorizzare i file nella memoria interna. Quando la memoria è piena, è possibile spostarli su una periferica esterna usando le funzioni Taglia e Incolla.

Quando resta solo una piccola quantità di memoria disponibile, la macchina avvisa una volta. Se si continua a salvare in memoria, non compariranno ulteriori avvisi fino a quando la memoria non sarà completamente esaurita.

Sistema occupato

Quando la macchina sta caricando, salvando, trasferendo file o eseguendo una funzione che richiede tempo, viene visualizzata una clessidra.

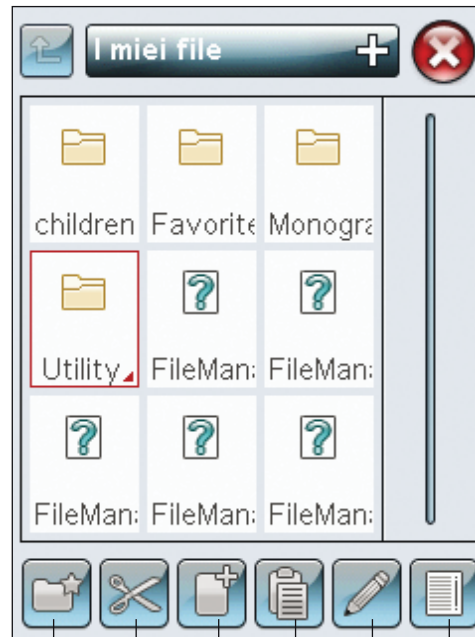

Creazione di una nuova cartella

Spostare file o cartella

Copiare file o cartella

Incollare file o cartella

Rinominare file o cartella

Vista elenco/miniatore

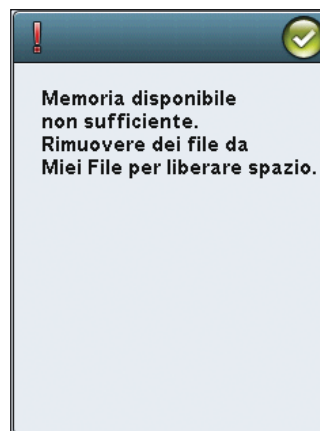

7

MANUTENZIONE

La presente sezione contiene informazioni sulla cura della macchina e sulla risoluzione dei problemi.



PULIZIA DELLA MACCHINA

Per preservare la macchina per cucire in buono stato, è necessario pulirla periodicamente. Non è necessaria alcuna lubrificazione (oliatura).

Pulire la superficie esterna della macchina per cucire con un panno morbido, per rimuovere polvere o filaccia.

Pulire lo schermo interattivo con il panno in microfibra in dotazione alla macchina.

Pulitura dell'area della bobina

Rimuovere il piedino e il copri-bobina. Abbassare le griffe. Mettere il cacciavite sotto la placca ago, come mostrato in figura, e ruotare delicatamente per smontare la placca. Pulire le griffe con lo spazzolino incluso negli accessori.

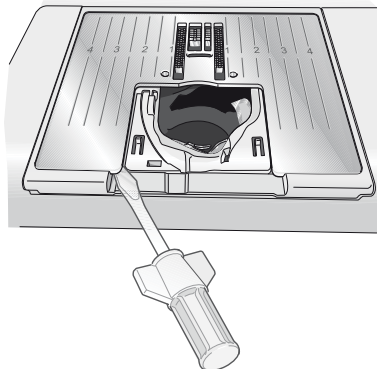

Pulizia della zona sottostante la bobina

Pulire la zona sotto la capsula dopo aver cucito vari progetti o in qualsiasi momento si noti un accumulo di filacce.

Sollevare e rimuovere il supporto (A) dalla parte anteriore della capsula della bobina. Rimuovere la capsula della bobina (B) sollevandola. Pulire con lo spazzolino.

 *Nota: fare attenzione quando si pulisce l'area intorno al coltello del Taglia-filo selettivo (C).*

Reinserire la capsula della bobina e il relativo supporto.

Nota: non soffiare aria vicino alla capsula della bobina per evitare d'introdurre nella macchina polvere e filaccia.

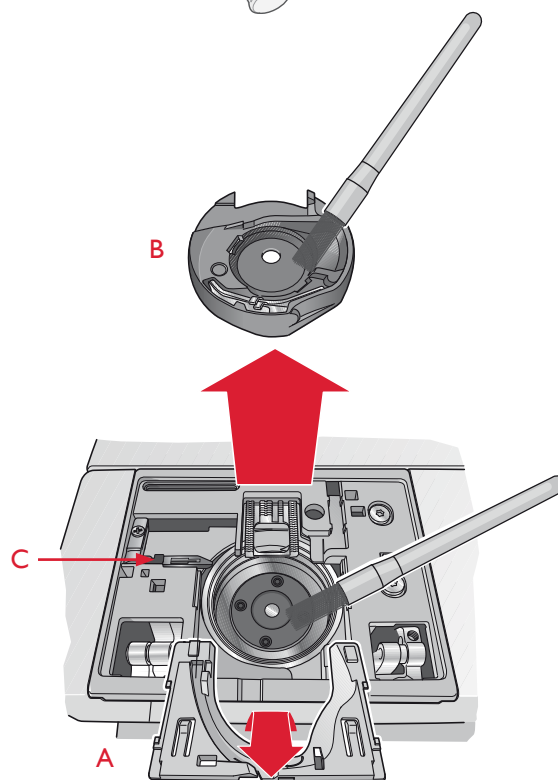

Sostituzione della placca ago

Con le griffe abbassate, posizionare la placca ago in modo da inserirla nella tacca sul lato posteriore (D). Premere la placca ago fino a sentire uno scatto che ne indica il posizionamento in sede. Inserire il copri-bobina.

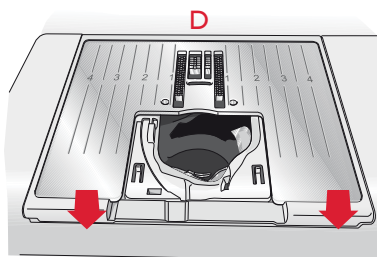

RISOLUZIONE DEI PROBLEMI

Nella guida alla risoluzione dei problemi si trovano le soluzioni ai possibili problemi che possono verificarsi con la macchina. Per ulteriori informazioni, contattare il rivenditore HUSQVARNA VIKING® autorizzato locale che sarà lieto di fornire assistenza.

Far controllare regolarmente la macchina per cucire dal rivenditore autorizzato di zona.

Se dopo avere seguito le presenti informazioni sulla risoluzione dei problemi si hanno ancora problemi, portare la macchina presso il rivenditore. In caso di problemi specifici, può essere utile eseguire delle prove di cucitura su un campione del tessuto e il filo usato e portarlo al rivenditore. Un piccolo pezzo di stoffa dà spesso molte più informazioni di un lungo discorso.

Problemi generali

| | |
|---|--|
| L'allarme della bobina non funziona? | Ripulire la filaccia dalla zona della bobina e usare esclusivamente bobine HUSQVARNA VIKING® approvate per questo modello. |
| <i>Il taglia-filo non taglia il filo?</i> | <i>Smontare la piastrina di cucitura ed eliminare la filaccia dall'area bobina. Abilitare il taglia-filo automatico nel menu IMPOSTAZIONI.</i> |
| La macchina per cucire non trasporta il tessuto? | Assicurarsi che le griffe non siano abbassate. |
| <i>Il punto è diverso da quello impostato, il punto è irregolare o stretto?</i> | <i>Disattivare l'ago doppio o le Impostazioni di cucito Sicurezza larghezza punto nel menu IMPOSTAZIONI.</i> |
| L'ago si spezza? | Inserire l'ago correttamente come descritto nel capitolo 2. |
| <i>La macchina non cuce?</i> | <i>Controllare che tutte le spine siano saldamente inserite nella macchina e nella presa di rete.</i> |
| Lo schermo visualizza la schermata di avvio? | Sfiorare lo schermo per attivarlo. Disattivare il salvaschermo nel menu IMPOSTAZIONI. |
| <i>Le icone sullo schermo interattivo non si attivano quando vengono sfiorate?</i> | <i>Calibrare lo schermo. L'impostazione Calibrare si trova nel menu IMPOSTAZIONI (Sfiorare Calibrare schermo).</i> |
| Lo schermo della macchina per cucire e/o i tasti funzione non rispondono quando vengono sfiorati? | Le prese e i tasti funzione sulla macchina possono subire gli effetti dell'elettricità statica. Se lo schermo non risponde ai comandi tattili, spegnere e riaccendere la macchina. Se il problema si ripete, rivolgersi al concessionario HUSQVARNA VIKING®. |

Il filo nell'ago si spezza

| | |
|---|---|
| L'ago è stato inserito in modo corretto? | Inserire l'ago correttamente come descritto nel capitolo 2. |
| <i>È stato inserito un ago sbagliato?</i> | <i>Usare il sistema di aghi 130/705 H.</i> |
| L'ago è piegato o smussato? | Inserire un nuovo ago. |
| <i>L'ago è troppo piccolo per il filo?</i> | <i>Cambiare l'ago con uno di dimensioni corrette per il filo.</i> |
| La fessura sulla placca ago è danneggiata? | Cambiare la piastrina di cucitura. |
| <i>La macchina è stata infilata in modo corretto?</i> | <i>Controllare la modalità di infilatatura. Infilare nuovamente la macchina, vedere pag. 2:5.</i> |
| Il filo usato è di mediocre qualità, attorcigliato o troppo asciutto? | Cambiarlo con un filo di qualità superiore acquistato presso un rivenditore HUSQVARNA VIKING® autorizzato. |
| <i>Si usa un blocca-spola corretto?</i> | <i>Montare un blocca-spola della dimensione corretta per il rocchetto (v. capitolo 2). Se si utilizza un porta-spola verticale, in cima allo stesso non deve essere presente un blocca-spola.</i> |
| Il blocca-spola è in posizione ottimale? | Tentare le varie posizioni del porta-spola (verticale o orizzontale). |

Il filo della bobina si rompe?

| | |
|---|---|
| La bobina è stata inserita correttamente? | Controllare il filo della bobina, vedere pag. 2:8. |
| <i>La fessura sulla placca ago è danneggiata?</i> | <i>Sostituire la piastrina di cucitura, vedere pag. 7:2.</i> |
| La zona della bobina è piena di filaccia? | Ripulire la filaccia dalla zona della bobina e usare esclusivamente bobine originali approvate per questo modello, vedere pag. 7:2. |

La bobina è caricata correttamente?

Caricare una nuova bobina.

Si sta utilizzando la bobina corretta?

Utilizzare solo le bobine originali per il modello, vedere pag. 7:2.

La macchina salta i punti

L'ago è piegato o smussato?

Inserire un nuovo ago.

L'ago è stato inserito in modo corretto?

Inserire l'ago correttamente come descritto nel capitolo 2.

È stato inserito un ago sbagliato?

Usare il sistema di aghi 130/705 H.

La macchina è stata infilata in modo corretto?

Controllare la modalità di infilatura.

Si usa il piedino corretto?

Inserire il piedino corretto.

L'ago è troppo piccolo per il filo?

Sostituire l'ago.

Il tessuto segue l'ago in alto e in basso durante la cucitura a mano libera?

Ridurre l'altezza del piedino sfiorando l'icona A mano libera e agendo di conseguenza.

La cucitura ha punti non uniformi.

La tensione del filo è corretta?

Controllare la tensione del filo nell'ago e l'infilatura.

Il filo usato è troppo spesso o attorcigliato?

Cambiare il filo.

Il filo della bobina è avvolto in modo regolare?

Controllare il caricamento della bobina, vedere pag. 2:7.

Si usa l'ago corretto?

Inserire un ago corretto come descritto nel capitolo 2.

Il trasporto non funziona o funziona in modo irregolare.

La macchina è stata infilata in modo corretto?

Controllare l'infilatura della macchina e reinfilare, vedere pag. 2:5.

La lanugine prodotta durante il cucito si è depositata tra le file di dentini della griffa?

Rimuovere la placca ago e pulire le griffe con una spazzola.

Rapporto di sistema

La macchina visualizza il popup del rapporto di sistema?

Quando compare il popup del rapporto di sistema, andare nei file personali/Rapporto per individuare il file. Salvare il file su un USB stick. Inviare a product.improvement@husqvarnaviking.com il file, con una breve descrizione dell'operazione in corso quando è comparso il popup. Dopo averlo inviato, rimuovere il file dalla macchina.

INDICE ANALITICO

A

| | |
|--|---------------|
| Accessori | 1:7 |
| Aggiornamento della macchina | 2:2, 2:9 |
| Aghi | 1:7, 2:10 |
| Aghi lanceolati | 2:5, 2:9 |
| Ago | 2:5, 2:7, 7:4 |
| Ago doppio | 2:5, 3:8 |
| Filo dell'ago | 2:5 |
| Infilatura dell'ago | 2:6 |
| Manuale | 2:5 |
| Ago per jeans | 2:10 |
| Ago per tessuti elastici | 2:10 |
| Ago smussato | 7:3 |
| Ago triplo | 2:5, 2:6, 2:7 |
| Ago universale | 2:5, 2:9 |
| Alberino | |
| Caricamento della bobina | 2:7 |
| Alberino della bobina | 2:8 |
| Alfabeti | 1:16 |
| Alfabeto Brush Line | 1:16 |
| Alfabeto Cirillico | 1:16 |
| Alfabeto Corsivo | 1:16 |
| Alfabeto Hiragana | 1:16 |
| Alfabeto stampatello | 1:16 |
| Allarme bobina | 7:3 |
| ALT | 3:4, 4:5 |
| A mano libera | 7:4 |
| Annula | 3:8 |
| Apertura dell'imballo | 2:6 |
| Applicazione di bottoni | 4:6 |
| Aprire una cartella | 6:3 |
| Aprire un file | 6:3 |
| Area della bobina | 7:2 |
| Area di selezione punto | 4:2 |
| Area interattiva | 3:4 |
| Arresto ago Su/Giù | 3:2 |
| Asola | 4:8, 4:14 |
| Manuale | 4:15 |
| Asola cordonata | 4:15 |
| Asola manuale | 4:15 |
| Asole cordonate | 1:8 |
| Asole manuali | 1:8 |
| Asole perfette con le tecnologia PBB | 4:14 |
| Attacco del piedino | 1:6 |
| Attrezzo multiuso | 4:13 |
| Attrezzo universale | 1:7 |
| Avvio/Arresto | 3:3 |

B

| | |
|---|-----|
| Barra-ago | 1:6 |
| Barra degli strumenti | 4:2 |
| Barra degli strumenti inferiore - Modifica ricamo | 3:8 |
| Barra degli strumenti in Modalità Cucito | 3:5 |

| | |
|--------------------------------|----------|
| Barra del piedino | 1:6 |
| Bilanciare | 3:7 |
| Blocca-ago | 1:6 |
| Bloccare schermo | 3:6 |
| Blocca-spola | 1:7, 2:4 |
| Bobine | 1:7 |
| Bobine HUSQVARNA VIKING® | 2:7 |
| Box accessori | 1:7 |
| Box accessori, rimozione | 2:3 |
| Braccio libero | 1:6 |

C

| | |
|--|-----------|
| Cacciavite | 1:7 |
| Calibrare schermo | 3:6 |
| Cancella | 3:4 |
| Cancellare un file o una cartella | 6:4 |
| Cancellazione delle sequenze o dei punti salvati | 5:4 |
| Cancellazione di un punto o una lettera | 5:3 |
| Capsula della bobina | 7:2 |
| Caricabobina | 1:6 |
| Caricamento bobina | 2:7, 7:4 |
| Caricamento dei fili speciali | 2:7 |
| Cartella | 6:3 |
| Cavo di alimentazione | 1:7, 2:3 |
| Clear Open Toe Foot | 1:9 |
| Codice di installazione | 2:7 |
| Collegare | 2:10 |
| Collegare alla porta USB | 2:2 |
| Coltello Taglia-filo selettivo | 7:2 |
| Comandi di bilanciamento | 2:4, 2:6 |
| Comandi per le sequenze di punti | 5:3 |
| Comando taglia-filo | 5:3 |
| Come sfogliare File Manager | 6:3 |
| Computer | 2:8 |
| Connettore per cavo di alimentazione | 1:6 |
| Connettore per pedale | 1:6 |
| Consigli di cucito | 4:3 |
| Conversione dei disegni | 2:3 |
| Coperchio | 1:6 |
| Copiare/Incollare file o cartella | 6:4 |
| Copri-bobina | 1:6, 2:8 |
| Creazione di una nuova cartella | 6:4 |
| Cucitura | 4:8, 4:9 |
| Cucitura a mano libera | 4:4, 4:17 |
| Cucitura e sorfilatura | 4:11 |
| Cucitura/Sorfilatura | 1:8, 4:8 |
| Cucitura/sorfilatura per maglia a coste | 4:11 |
| Cursore | 5:2 |

D

| | |
|--|-----------|
| Densità punto | 4:5 |
| Dimensione asola | 4:6 |
| Dischetto in feltro | 1:7 |
| Dischi tendifilo | 1:6, 2:10 |
| Disco tendifilo per caricamento bobina | 1:6 |

| | |
|-----------------|-----|
| Disegni..... | 2:9 |
| Dopo l'uso..... | 2:2 |

E

| | |
|---|-----|
| Elastico medio..... | 4:7 |
| Elastico pesante..... | 4:7 |
| Elastico sottile..... | 4:7 |
| Esecuzione di una sequenza di punti..... | 5:4 |
| Espansione Menu Punti..... | 4:2 |
| EXCLUSIVE SENSOR SYSTEM™..... | 3:3 |
| Exclusive SEWING ADVISOR™ - La Guida al Cucito..... | 4:7 |

F

| | |
|---|----------|
| Far riposare la macchina..... | 4:18 |
| FAT32..... | 2:2 |
| Fessure per i fili..... | 1:6 |
| Filati | |
| Sensore del filo..... | 2:5 |
| Filati metallici..... | 2:8 |
| Filati speciali | |
| Attraverso l'ago..... | 2:7 |
| mentre si ricama o cuce..... | 2:7 |
| Filato trasparente..... | 2:6 |
| File Manager..... | 6:2 |
| Fili speciali..... | 2:11 |
| Filo da ricamo..... | 1:7, 2:9 |
| Filo della bobina..... | 2:7, 7:3 |
| Filo della bobina in esaurimento..... | 4:18 |
| Molla tendifilo della bobina..... | 2:6 |
| Fine tapering..... | 4:16 |
| FIX automatico..... | 3:8 |
| FIX (FERMA)..... | 3:3, 5:3 |
| Formato FAT32..... | 2:2 |
| Frecce funzione..... | 3:4 |
| Funzione A mano libera con piedino a molla..... | 4:4 |

G

| | |
|-------------------------------------|------|
| Galleggia..... | 4:4 |
| Gancio dell'infilata-ago..... | 2:10 |
| Garanzia..... | 7:10 |
| Guida filo..... | 2:6 |
| Guida-filo caricabobina..... | 1:6 |
| Guida-filo di pretensionamento..... | 1:6 |
| Programma QuickFont..... | 2:8 |
| Guida-filo nell'ago..... | 1:6 |
| Guida rapida..... | 3:4 |

I

| | |
|---------------------------|-----|
| Icona del Menu Start..... | 6:2 |
| Icona File Manager..... | 6:2 |
| Icona menu Punti..... | 4:2 |

| | |
|---|--------------------|
| Icone utilizzate di frequente..... | 3:8 |
| Il filo della bobina si rompe..... | 7:3 |
| Il filo nell'ago si spezza..... | 7:3 |
| Imbastitura..... | 4:8, 4:12 |
| I miei file..... | 3:4, 6:3 |
| I miei punti..... | 3:4, 4:3 |
| Impostazioni cucito..... | 2:5, 3:6, 3:8, 7:3 |
| Impostazioni macchina..... | 2:10, 3:6 |
| Impostazioni punti..... | 2:10, 3:6, 3:7 |
| Impunture a mano libera..... | 4:17 |
| Infilata-ago..... | 1:6 |
| Infilata-ago incorporato..... | 1:6 |
| Infilatura..... | 2:5 |
| Inserimento bobina..... | 2:4, 2:5 |
| Inserire un punto o una lettera..... | 5:3 |
| Interruttore ON/OFF..... | 1:6, 2:9 |
| Interruttore per l'abbassamento delle griffe..... | 2:10 |

L

| | |
|-------------------------------------|-----|
| Larghezza del punto..... | 4:5 |
| Leva caricabobina..... | 1:6 |
| Leva tendifilo..... | 1:6 |
| Lingua..... | 3:6 |
| Luci LED..... | 1:6 |
| Lungh. dello spacco dell'asola..... | 1:8 |
| Lunghezza punto..... | 4:5 |

M

| | |
|--|--------------------|
| Maniglia..... | 1:6 |
| Mano libera..... | 1:9 |
| Memoria disponibile..... | 6:2 |
| Menu a tendina..... | 6:3 |
| Menu Font..... | 5:2, 5:3 |
| Menu IMPOSTAZIONI..... | 3:3, 3:6, 3:7, 7:3 |
| Menu Punti..... | 3:5 |
| Menu Punti/Font..... | 3:5 |
| Menu Start..... | 3:5 |
| Messaggi pop-up | |
| Cucito..... | 4:18 |
| File Manager..... | 6:4 |
| Sequenza..... | 5:5 |
| Messaggi pop-up del File Manager..... | 6:4 |
| Messaggi pop-up sul cucito..... | 4:18 |
| Messaggi pop-up sulla sequenza..... | 5:5 |
| Metro a nastro..... | 1:6 |
| Modalità Programmazione..... | 3:5 |
| Modifica di sequenze di punti o lettere..... | 5:3 |
| Modifica punti..... | 4:5 |
| Modifica ricamo..... | 3:8 |
| Monofilamento..... | 2:4, 2:7 |

N

| | |
|----------------------------|-----|
| Non elastico | 4:7 |
| Non elastico medio | 4:7 |
| Non elastico pesante | 4:7 |
| Non elastico sottile | 4:7 |

O

| | |
|-----------------------|-----------|
| OK | 3:8 |
| OpenType® | 2:5 |
| Organizzare | 6:4 |
| Orlo | 4:8, 4:13 |
| Orlo elastico | 4:13 |
| Orlo invisibile | 4:8, 4:12 |
| Orlo per jeans | 4:13 |

P

| | |
|--|--------------------|
| Pannello dei tasti funzione | 1:6 |
| Panno microfibra | 1:7 |
| Panoramica | |
| Macchina | 1:6 |
| Panoramica sulla macchina | 1:6 |
| Parti e accessori non originali | 7:10 |
| Pedale | 1:7, 2:4, 2:6, 2:7 |
| Pelle | 1:8, 1:9, 4:7 |
| Penna Pictogram | 1:7, 4:14 |
| Piastra base | 1:6 |
| Piastrina di cucitura | 1:6, 7:3 |
| Piastrina elevatrice | 1:7 |
| Piedini | 1:8 |
| Piedini e porta-bobina | 1:7 |
| Piedino | 1:6, 2:2, 7:4 |
| Sostituzione | 2:2 |
| Piedino A per punti utili | 1:8 |
| Piedino B per punti decorativi | 1:8 |
| Piedino C | 1:9 |
| Piedino C per asole | 1:8 |
| Piedino D per orlo invisibile | 1:8 |
| Piedino E per cerniera | 1:8 |
| Piedino H antiaderente | 1:8 |
| Piedino J per orlo | 1:8 |
| Piedino per rammendare R | 1:9 |
| Piedino R per ricamare | 1:9, 4:4 |
| Piedino sensore in posizione abbassata / Ruota | 3:3 |
| Piedino sensore per asole in un unico passaggio ... | 1:9, 4:14 |
| Piedino sensore per asole, in un unico passaggio | 1:9 |
| Piedino Sensor Q | 4:4 |
| Placche scorrevoli | 1:9 |
| Plastica | 1:8 |
| Porta-bobina | 1:7 |
| Porta-spola | 2:4, 2:5, 2:6, 2:7 |
| Porta-spola ausiliario | 1:6 |
| Porta-spola orizzontale | 2:3 |
| Porta-spola principale | 1:6 |
| Porta-spola verticale | 2:3, 2:4, 2:5, 2:6 |
| Porta-stilo | 1:6 |

| | |
|--|------------|
| Porta USB | 1:6 |
| Porta USB incorporata | |
| Porta USB | 1:6 |
| Posizionamento dei punti | 4:5 |
| Posizioni ago | 4:5 |
| Pressione del piedino sensore | 2:3, 3:7 |
| PROG | 5:2 |
| Proprietà intellettuale | 7:11 |
| Pulitura dell'area della bobina | 7:2 |
| Pulizia della macchina | 7:2 |
| Pulizia della zona sottostante la bobina | 7:2 |
| Punti decorativi | 1:14 |
| Punti Heirloom | 1:13 |
| Punti per quilt | 1:13 |
| Punti speciali | 1:15 |
| Punti tapering decorativi (riduzione graduale della larghezza punto) | 4:16 |
| Punti utili | 1:10, 1:12 |
| Punti vintage | 1:14 |
| Punto cordoncino | 1:8, 1:12 |
| Punto non programmabile | 5:5 |
| Punto orlo invisibile | 1:8 |
| Punto tapering | 1:16 |

Q

| | |
|-------------------------------------|------|
| Quilt a mano libera | 4:17 |
| Quilter's 1/4" Piecing foot P | 1:9 |

R

| | |
|--|----------|
| Regolazione bilanciamento lunghezza | 3:7 |
| Regolazione di testo e punti | 5:3 |
| Retino | 1:7 |
| Retromarcia | 3:3 |
| Ricaricamento di una sequenza | 5:5 |
| Righello per bottoni | 1:6 |
| Rimozione dalla porta USB | 2:5, 2:7 |
| Rimuovere il piedino sensore per asole in un unico passaggio | 4:18 |
| Rinominare file o cartella | 6:4 |
| Ripeti audio | 3:6 |
| Ripresa della cucitura | 4:4 |
| Risoluzione dei problemi | 7:3 |
| Rivestimenti scorrevoli | 1:9 |

S

| | |
|--|------|
| Salire di un livello cartelle | 6:3 |
| Salva in I miei punti/ I miei file | 3:4 |
| Scelta del tessuto | 4:7 |
| Scheda | 4:2 |
| Scheda della garanzia | 1:7 |
| Scheda Informazioni di cucito | 4:3 |
| Scheda Menu Punti | 4:2 |
| Schede | 5:3 |
| Schema generale dei punti | 1:10 |

| | |
|---|----------------|
| Schermo interattivo a colori | 1:6, 3:4, 3:5 |
| Schiuma..... | 1:8 |
| Sede del piedino per asole..... | 1:6 |
| Sede del piedino sensore per asole in un unico passaggio..... | 1:6 |
| Selezione di un punto | 4:2 |
| Sensore per asole in un unico passaggio | 1:9 |
| Sequenza..... | 3:5, 5:2 |
| Sequenza oltre il limite | 5:5 |
| SEWING ADVISOR™ | 4:3 |
| Sfiorare e tenere premuto | 3:8 |
| Sicurezza larghezza punto..... | 3:8, 7:3 |
| Side Motion Foot S..... | 1:9 |
| Sistema occupato..... | 6:4 |
| Sollevamento automatico del piedino e sollevamento automatico extra..... | 3:3 |
| Sollevamento automatico piedino | 3:8 |
| Sorfilatura | 1:8, 4:8, 4:10 |
| Sostituzione..... | 2:9 |
| Sostituzione della placca ago..... | 7:2 |
| Sostituzione del piedino..... | 2:9 |
| Spazzolino | 1:7 |
| Specchiatura in verticale..... | 3:4 |
| Specchiatura orizzontale | 3:4 |
| Spostare file o cartella..... | 6:4 |
| Stabilizzatore adesivo..... | 2:4 |
| Stabilizzatore idrosolubile..... | 2:10 |
| Stabilizzatori a strappo | 2:9 |
| Stilo..... | 1:7 |
| STOP (ARRESTO) | 5:3 |
| Struttura cartella | 6:3 |

T

| | |
|---|---------------|
| Taglia-asole..... | 1:7 |
| Taglia-filo..... | 1:6, 2:5, 7:3 |
| Taglia-filo automatico selettivo per cucito | 3:8 |
| Taglia-filo per caricamento bobina..... | 1:6 |
| Taglia filo selettivo | 3:2 |
| Tapering del punto cordoncino | 4:16 |
| Tapering – riduzione graduale della larghezza punto | 4:4 |
| Tasti funzione | 3:2, 3:3 |
| Tecnica a mano libera | 4:4 |
| Tecniche di cucito | 4:8, 4:9 |
| Tecniche di cucito speciali | 4:16 |
| Tensione del filo | 4:3 |
| Tessuti plastificati | 1:9 |
| Tessuto in maglia..... | 4:7 |
| Trapuntatura..... | 4:17 |
| Travette | 4:16 |
| TrueType®..... | 2:10 |

U

| | |
|----------------|-----|
| USB | 6:3 |
| USB stick..... | 2:3 |

V

| | |
|---------------------|----------|
| Valigetta | 1:7, 2:5 |
| Velocità | 3:2 |
| Vinile | 1:8 |
| Vista elenco..... | 6:3 |
| Vite dell'ago | 2:9 |
| Infila-ago..... | 2:9 |
| Volantino | 1:6 |

Parti e accessori non originali

La garanzia non copre difetti o danni dovuti all'uso di accessori o parti non originali.

Avete acquistato una macchina per cucito moderna e aggiornabile. A seguito dei regolari rilasci di aggiornamenti software, è possibile che siano presenti differenze tra il software della macchina e il software descritto nel Manuale dell'Utente. Consultate il concessionario locale HUSQVARNA VIKING®, e visitate il sito web www.husqvarnaviking.com per trovare gli aggiornamenti più recenti del software e della Guida dell'utente.

La società si riserva il diritto di apportare alla macchina, senza preavviso, qualsiasi miglioria di ordine estetico e tecnico. Tali modifiche saranno comunque sempre a vantaggio dell'utente e del prodotto.

Proprietà intellettuale

L'etichetta al di sotto della macchina per cucire riporta l'elenco dei brevetti che proteggono questo prodotto.

VIKING, SAPPHIRE, PICTOGRAM, SEWING ADVISOR, KEEPING THE WORLD SEWING ed EXCLUSIVE SENSOR SYSTEM sono marchi di KSIN Luxembourg II, S.ar.l.

HUSQVARNA e la "H coronata" sono marchi di Husqvarna AB.

Tutti i marchi commerciali sono utilizzati su licenza di VSM Group AB.



Al momento dello smaltimento, questo prodotto deve essere accuratamente riciclato in conformità della vigente legislazione nazionale sui prodotti elettrici ed elettronici. In caso di dubbi, rivolgersi al proprio rivenditore di fiducia.

CE - Rappresentante autorizzato

VSM Group AB, **SVP Worldwide**
Drottninggatan 2, SE-56184, Huskvarna, SVEZIA

